

# HÄFELE

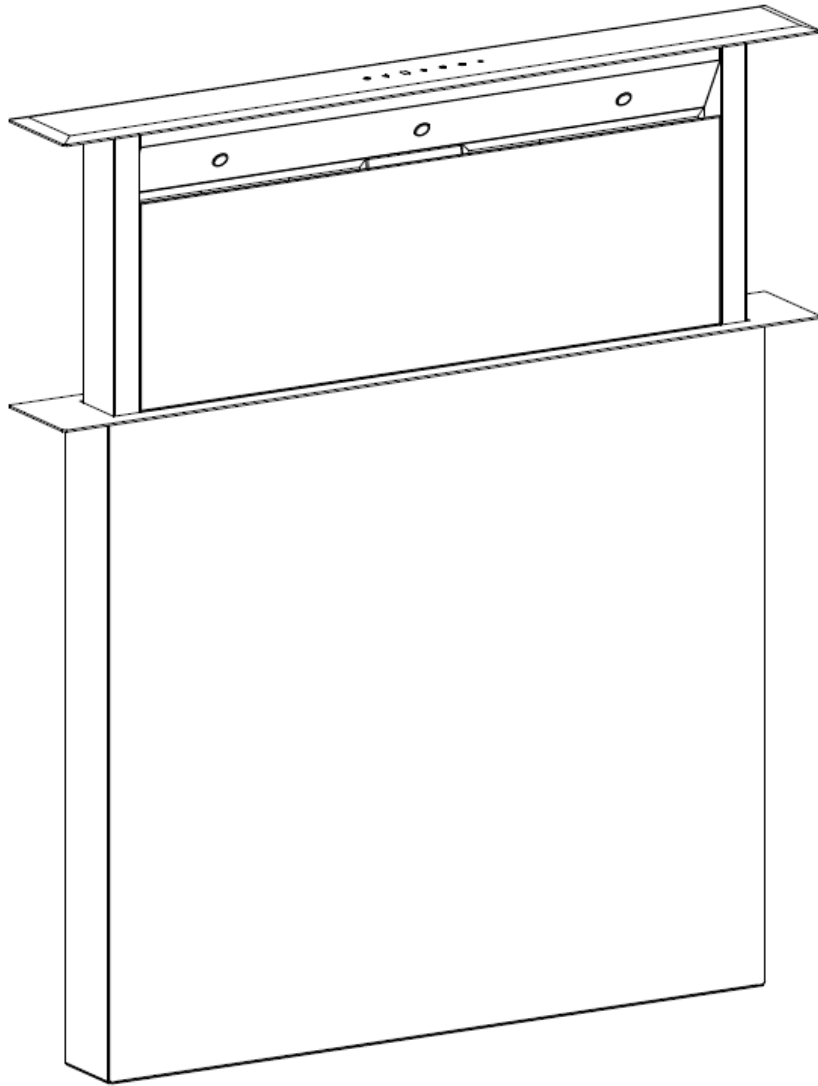

**MAXIMA 533.89.573**

**DE: BENUTZERHANDBUCH**

**UK: USER MANUAL**

**TR: DAVLUMBAZ KULLANMA KILAVUZU**

## INHALT

1. Sicherheitshinweise.....	3
2. Beschreibung, Grössen und Technische Eigenschaften der Dunstabzugshaube.....	6
3. Montage der Dunstabzugshaube.....	7
3.1. Auspacken der Haube.....	7
3.2. Position der Dunstabzugshaube .....	7
3.3. Montage der Dunstabzugshaube an Sein Platz.....	7
3.4. Befestigung der Dunstabzugshaube.....	8
3.5. Montage der Motorbox am Unteren Gehäuse. ....	9
4. Nutzung der Dunstabzugshaube .....	10
4.1. Bedienfeld.....	10
4.2 Nutzung der Dunstabzugshaube .....	10
4.3. Verwendung von Aluminiumfiltern.....	11
5. Austausch der Lampen.....	11
5.1. Austausch der Led-Lampen.....	11
6. Wartung und Reinigung.....	13
7. Empfehlungen zur Energieeinsparung.....	13
8. Was zu tun ist, wenn die Dunstabzugshaube nicht funktioniert.....	13

## **1. SICHERHEITSHINWEISE**

**WARNUNG:** Bitte lesen Sie diese Bedienungsanleitung sorgfältig durch und befolgen Sie die darin enthaltenen Anweisungen!

Diese Anleitung ist Teil Ihres Geräts und sollte zum späteren Nachschlagen aufbewahrt werden.

Da diese Bedienungsanleitung für mehr als ein Modell gilt, kann es einige Ausstattungen und Funktionen enthalten, die in Ihrem Gerät nicht enthalten sind.

**WARNUNG:** Dieses Gerät ist für den persönlichen Gebrauch als Haushaltsgerät bestimmt. Es darf nicht für gewerbliche und/oder andere Zwecke verwendet werden.

**WARNUNG:** Dieses Gerät darf nur auf Elektroherden und nicht auf Flammherden verwendet werden.

Die Breite Ihres Geräts sollte mindestens der Breite Ihres Herdes entsprechen.

Überprüfen Sie nach dem Auspacken des Geräts, ob es Schäden aufweist. Sollte das Gerät Transportschäden aufweisen, darf es nicht aufgestellt werden.

**VORSICHT!** Halten Sie das Verpackungsmaterial von Kindern fern, da es gefährlich sein kann (Erstickungsgefahr, Verschlucken usw.).

Die Installation und der elektrische Anschluss müssen von autorisierten Personen durchgeführt werden. Die Installation muss in Übereinstimmung mit den geltenden Bauvorschriften, den Vorschriften der örtlichen Strom- und Gasversorgungsunternehmen und den Vorschriften für Lüftungsanlagen erfolgen.

Der Hersteller übernimmt keine Verantwortung für Unfälle, Schäden, Brände und/oder Verletzungen, die auftreten können, wenn das Produkt nicht gemäß den Anweisungen in der Anleitung installiert und/oder verwendet wird.

Bei der Installation besteht Verletzungsgefahr durch scharfe Kanten an Ihrem Gerät. Daher sollten Sie bei der Montage Ihres Geräts Schutzhandschuhe tragen.

**WARNUNG:** Ihr Gerät muss mit dem im Produktpaket enthaltenen Montagezubehör montiert werden. Um die Installation Ihres Geräts sicher abschließen zu können, müssen alle im Montagezubehör enthaltenen Befestigungsmittel verwendet werden. Andere Materialien wie Kleber, Schrauben, Nägel usw. dürfen nicht verwendet werden.

Für die Installation Ihres Geräts muss die im Montagezubehör enthaltene Montageschablone verwendet werden. Die Mindesthöhe Ihres Geräts von der Kochfläche sollte bei Gasherden 75 cm und bei Elektroherden 65 cm betragen. Werden Gas- und Elektroherde zusammen verwendet, sollte der Mindestabstand 75 cm betragen.

Das Gerät muss als ebene Fläche an der Wand montiert werden.

**VORSICHT!** Das Abluftrohr sollte nicht an Schornsteine mit Abgas angeschlossen werden, wie z.B. Wassererhitzer, Warmwasserbereiter, Kombikessel, Öfen, Kamine, und es sollte ein Abluftrohr von mindestens Ø120mm verwendet werden. Außerdem sollte die Abluft nicht in einen Wandhohlraum geleitet werden, es sei denn, es handelt sich um einen speziell dafür vorgesehenen Hohlraum. Diese Warnung gilt nicht für abzugslose Geräte (mit Kohlefilter).

Das Abluftrohr muss so kurz wie möglich sein und so wenig Biegungen wie möglich aufweisen. Diese Warnung gilt nicht für abzugslose Geräte (mit Kohlefilter).

**VORSICHT!** Wenn Ihr Gerät in Betrieb ist und die Umgebung nicht ausreichend belüftet wird, entsteht ein

Unterdruck, da Ihr Gerät Luft aus der Umgebung ansaugt. In diesem Fall können die Gase anderer Produkte, die mit einem Schornstein betrieben werden und Abgase enthalten (Warmwasserbereiter, Thermosyphon, Kombikessel, Ofen, Kamin usw.), wieder in die Umgebung gelangen und Vergiftungen verursachen. Der Unterdruck im Raum sollte maximal 4 Pa (0,04 mbar) betragen. Diese Warnung gilt nicht für abzugslose Geräte (mit Kohlefilter).

Die Klappen am Schornsteinauslass Ihres Geräts müssen bei laufendem Motor in geöffneter und bei stehendem Motor in geschlossener Stellung sein. Hindernisse, die diese Situation verhindern, müssen beseitigt werden. Diese Warnung gilt nicht für abzugslose Geräte (Kohlefilter).

**WARNUNG:** Der elektrische Anschluss darf erst nach Abschluss der Installation des Geräts erfolgen.

Wenn das Stromversorgungskabel beschädigt ist, darf das Gerät nicht installiert werden und das neue Kabel muss vom autorisierten Kundendienst geliefert und ersetzt werden.

**WARNUNG:** Die Betriebsspannung Ihres Gerätes beträgt 220-240V und muss an ein geerdetes Stromnetz angeschlossen werden.

Wenn Ihr Gerät über ein Netzkabel und einen Stecker verfügt, muss das Gerät so installiert werden, dass der Stecker leicht erreichbar ist.

**WARNUNG:** Wenn Ihr Gerät direkt an das Stromnetz angeschlossen werden soll, muss zwischen dem Gerät und dem Stromnetz ein Schalter mit einem Mindestabstand von 3 mm zwischen den Kontakten installiert werden, dessen Abmessungen der Last und den geltenden Gesetzen entsprechen.

Das Versorgungskabel darf bei der Installation nicht erhitzt, eingeklemmt oder gequetscht werden.

**VORSICHT!** Zu Ihrer Sicherheit muss bei der Installation des Geräteanschlusses die Sicherung "MAX 6 A" verwendet werden.

Nach Abschluss der Installation Ihres Geräts muss die weiße und/oder transparente Schutzfolie auf den Inox-Oberflächen entfernt werden, ohne das Produkt zu beschädigen.

**WARNUNG:** Das Gerät darf nicht ohne Filter betrieben werden. Die Filter dürfen nicht entfernt werden, während das Gerät in Betrieb ist.

Die Filter in Ihrem Gerät müssen in den angegebenen Zeiträumen ausgetauscht und/oder gewaschen werden. Filter, die nicht rechtzeitig ausgetauscht und/oder gewaschen werden, bergen aufgrund der sich auf ihnen ansammelnden Öle ein Brandrisiko. Außerdem verringern diese Ölabsammlungen die Leistung Ihres Geräts.

**WARNUNG:** Lassen Sie das Gerät vor der Reinigung oder Wartung abkühlen. Schalten Sie die Sicherung aus oder ziehen Sie den Netzstecker aus der Steckdose.

Seien Sie sehr vorsichtig und benutzen Sie Handschuhe, wenn Sie das Innere der Dunstabzugshaube reinigen.

**WARNUNG:** Verwenden Sie keine feuerfesten Filtermaterialien anstelle von Filtern. Es müssen die Originalfilter des Herstellers verwendet werden.

**VORSICHT!** Bevor Sie den Gasbrenner Ihres Herdes zünden, müssen Sie das Kochgeschirr (Töpfe, Pfannen usw.) auf das Herd stellen und den Brenner nach dem Einschalten Ihrer Dunstabzugshaube zünden.

Die Flamme Ihres Herdes muss so eingestellt sein, dass sie nicht über das Kochgeschirr (Töpfe, Pfannen usw.) hinausragt.

**WARNUNG:** Schalten Sie das Herd aus, bevor Sie Kochutensilien (Töpfe, Pfannen usw.) vom Herd nehmen. Die Dunstabzugshaube sollte 15 Minuten lang in Betrieb sein, um die Umgebung zu lüften, Essensgerüche zu entfernen und die Feuchtigkeit im Kohlefilter der kaminlosen Dunstabzugshauben zu trocknen.

**WARNUNG:** Die Verwendung offener Flammen auf dem Herd unter Ihrem Gerät stellt eine Gefahr für die Filter und andere Teile Ihres Geräts dar und kann einen Brand verursachen. Vermeiden Sie daher das Kochen mit offener Flamme und lassen Sie niemals eine hohe offene Flamme stehen.

Betreiben Sie die beiden Gasbrenner Ihres Herdes nie länger als 15 Minuten gleichzeitig auf der höchsten Flammenstufe. Ein großer Brenner mit einer Leistung von mehr als 5 kW (vok) entspricht der Leistung von zwei Gasbrennern.

**WARNUNG:** Beim Garen von Speisen, z. B. beim Frittieren, muss das Garen stets überwacht werden, da sich das Fett entzünden kann.

**VORSICHT!** Bei einem eventuellen Aufflammen muss der Brenner des Herdes gelöscht und die elektrischen Anschlüsse der Dunstabzugshaube und des Herdes unterbrochen werden. Das Feuer darf niemals mit Wasser gelöscht werden, sondern immer mit einem nassen Tuch, einer Löschdecke, einer geeigneten Abdeckung oder einer Platte.

Dieses Gerät darf nicht von Personen mit geistigen, körperlichen oder sensorischen Einschränkungen, Personen, die keine Erfahrung oder Kenntnisse im Umgang mit dem Gerät haben, und Kindern benutzt werden.

Achten Sie darauf, dass Ihr Kind nicht mit diesem Produkt spielt.

Defekte Glühbirnen müssen sofort ausgetauscht werden, um eine Überlastung anderer Glühbirnen zu vermeiden. Die Glühbirnen Ihres Geräts werden heiß, wenn es über einen längeren Zeitraum in Betrieb ist. In diesem Fall sollten die Glühbirnen nicht berührt werden.

**WARNUNG:** Die Glühbirnen in Ihrem Gerät sind für die Beleuchtung von Herden vorgesehen. Sie sollten nicht für die Umgebungsbeleuchtung verwendet werden. Andernfalls verkürzt sich die Lebensdauer der Glühbirnen.

Im Falle einer Fehlfunktion muss der nächstgelegene autorisierte Kundendienst benachrichtigt werden.

Es dürfen auf keinen Fall Gegenstände auf das Gerät gestellt werden.

Für eine lange Lebensdauer Ihres Geräts und zur Vermeidung von Korrosion muss die Dunstabzugshaube auch während des Betriebs des Herds eingeschaltet sein.

**VORSICHT!** Schauen Sie nicht länger als 3 Sekunden in die LED-Lampen

## 2. BESCHREIBUNG, GRÖSSEN und TECHNISCHE EIGENSCHAFTEN DER DUNSTABZUGSHAUBE

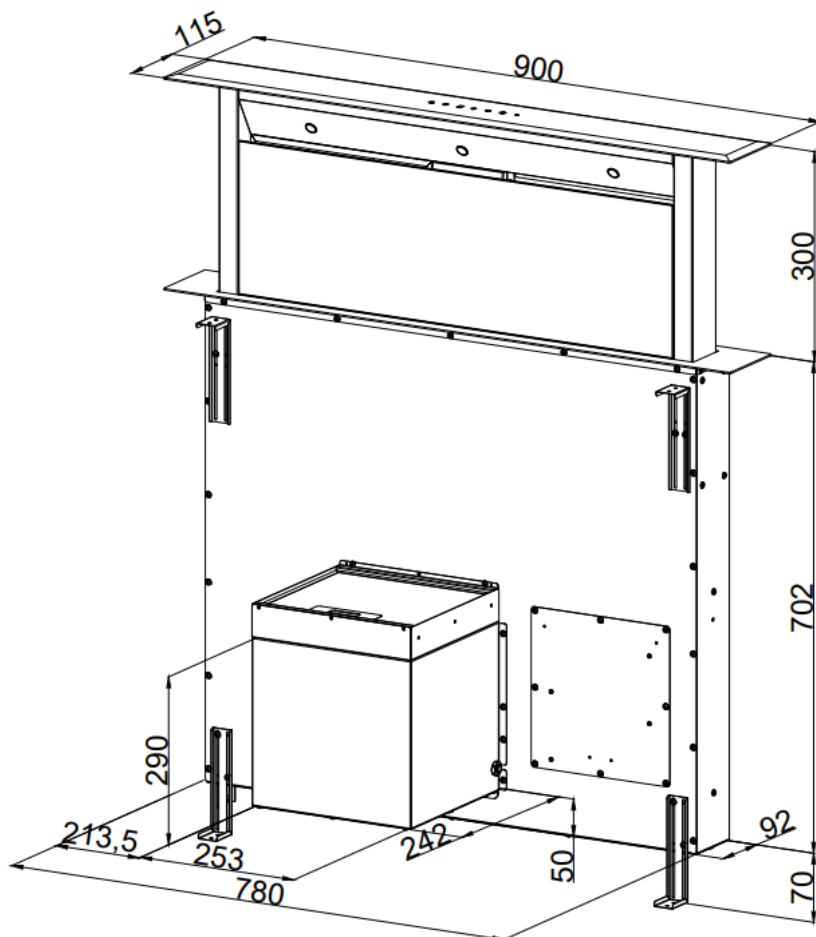
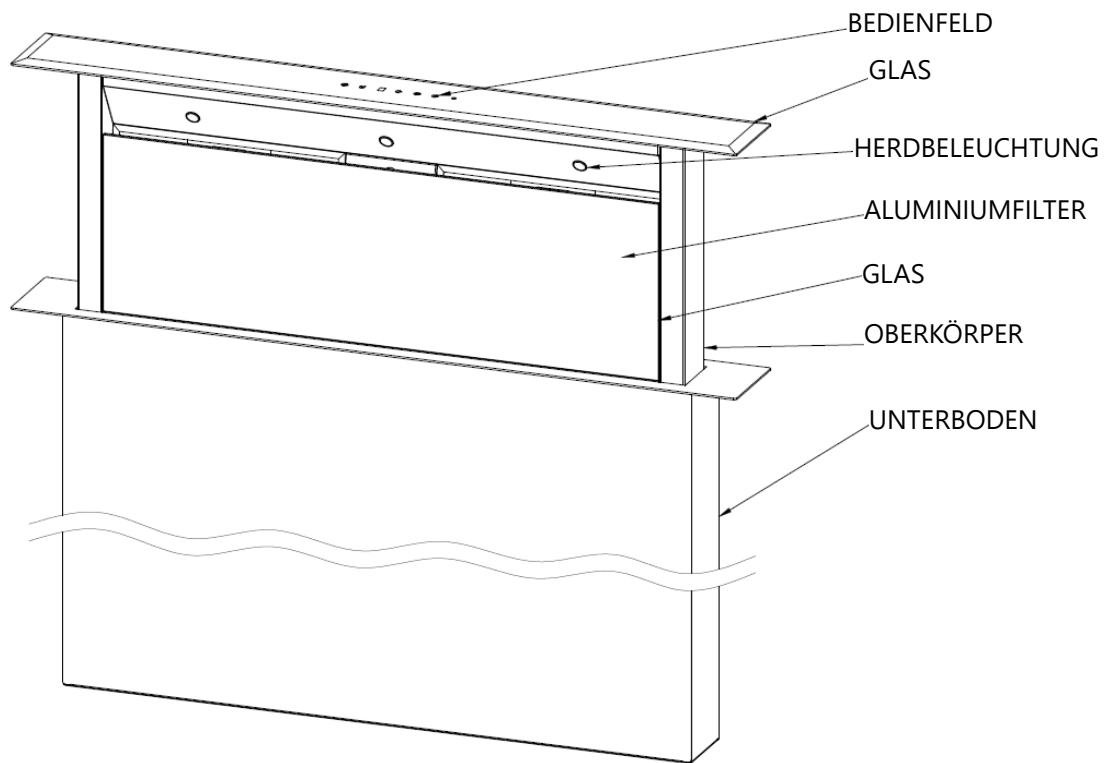

### **3. MONTAGE DER DUNSTABZUGSHAUBE**

#### **3.1. AUSPACKEN der DUNSTABZUGSHAUBE**

Prüfen Sie nach Erhalt der Lieferung das Produkt auf mögliche Transportschäden

Schäden sind unverzüglich dem Transportunternehmen zu melden.

Nehmen Sie das Produkt vorsichtig aus der Verpackung.

Eventuelle Fehler oder Mängel sind dem Verkäufer zu melden.

#### **3.2. POSITION DER DUNSTABZUGSHAUBE**

Dieses Gerät darf auf Elektroherden und nicht auf Flammherden verwendet werden.

Der Abstand zwischen dem Gerät und dem Herd sollte mindestens 15 cm und höchstens 25 cm betragen.

Die Abmessungen des Arbeitsplattenausschnitts sollten 100x800mm betragen (Bild 1).



Bild 1

#### **3.3. MONTAGE DER DUNSTABZUGSHAUBE AN SEIN PLATZ**

Das Produkt sollte von oben nach unten auf die Arbeitsplatte bis zur geschnittenen Stelle abgesenkt werden.  
Das Glas des Produkts sollte zur Herdseite sehen.

### **3.4. BEFESTIGUNG DER DUNSTABZUGSHAUBE**

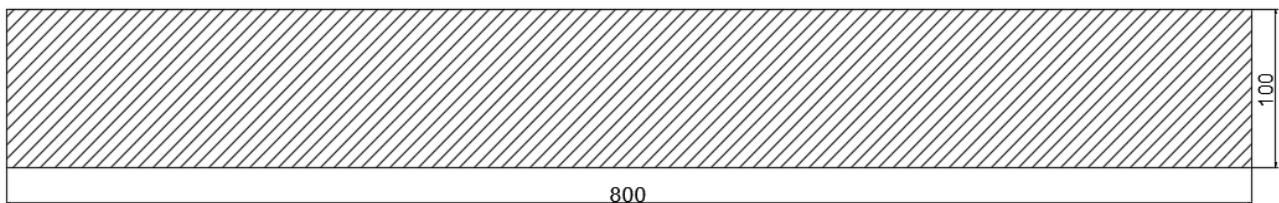
Befestigen Sie die 4 Montagebleche, die zusammen mit dem Montagezubehör geliefert wurden, vertikal oder horizontal, je nach den Gegebenheiten der Arbeitsplatte, an den Löchern des unteren Gehäuses und an den entsprechenden Stellen der Arbeitsplatte mit 3,5x9,5 RYSB-Schrauben (Bild 2).



Bild 2



### **3.5. MONTAGE DER MOTORBOX AM UNTEREN GEHÄUSE**

Nachdem Sie die Motorbox, den Motor und die Steckdosen des 220-Volt-Stromkabels miteinander verbunden haben, befestigen Sie ihn mit 3,5 x 9,5 RYSB-Schrauben am unteren Gehäuse (Bild 3). Wenn die Motorposition auf der Rückseite des Produkts benötigt wird, entfernen Sie das Abdeckblech auf der Rückseite der Dunstabzugshaube mit einem Schraubenzieher und montieren Sie die Motorbox hier. Montieren Sie das entfernte Abdeckblech so, dass es den Spalt an der Vorderseite der Dunstabzugshaube abdeckt (Bild 4).

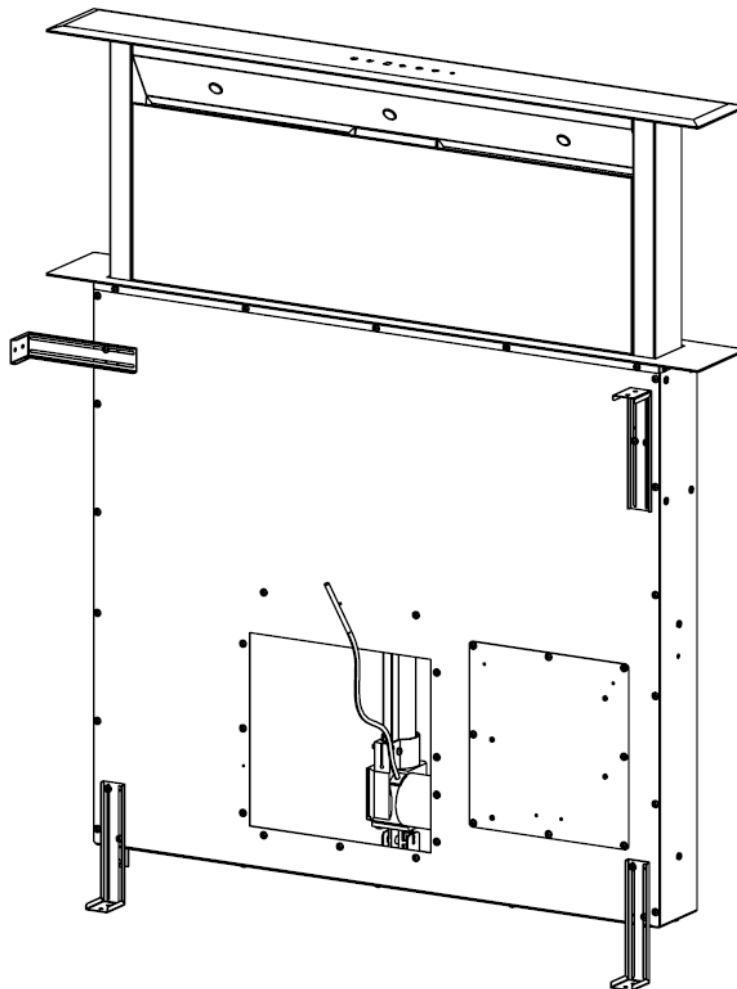

Bild 3



Bild 4

## 4. NUTZUNG DER DUNSTABZUGSHAUBE

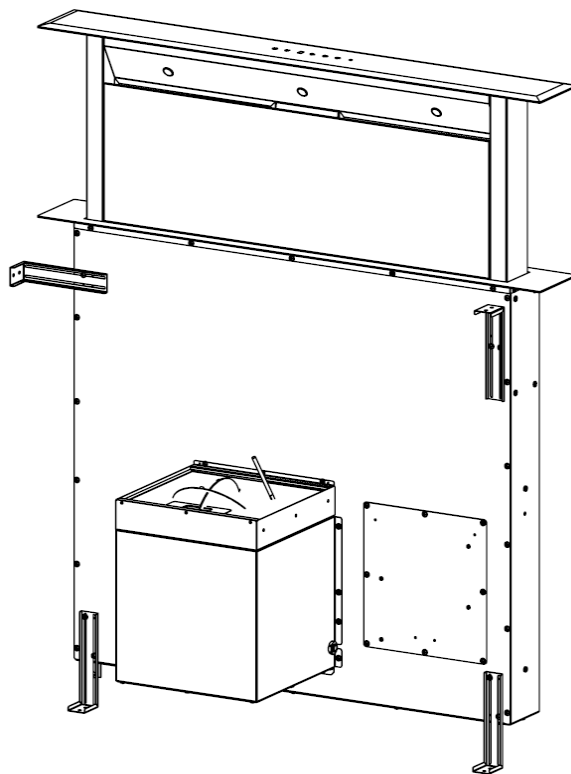
### 4.1. BEDIENFELD

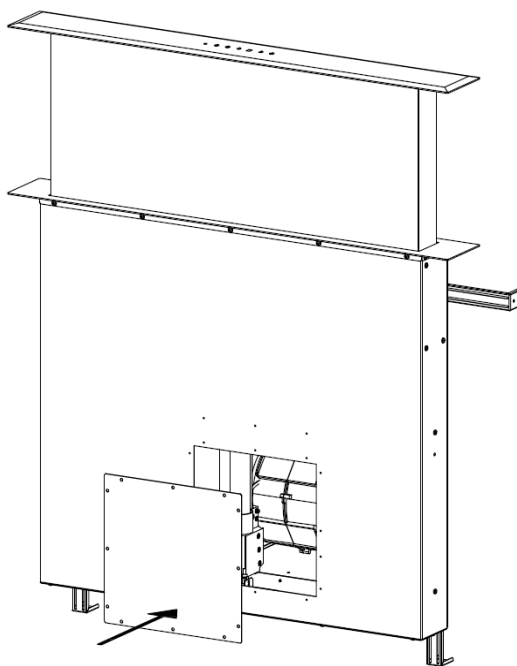

1. Motor einschalten/ausschalten. Wird verwendet, um den Motor der Dunstabzugshaube zu starten und zu stoppen.
2. Drehzahlreduzierung. Dient zur Reduzierung der Motordrehzahl bei laufender Dunstabzugshaube.
3. Anzeige. Hier werden Informationen über den Betriebszustand der Dunstabzugshaube angezeigt. Wenn die Markierung C erscheint, muss der Aluminiumfilter gereinigt werden. Um die Warnung C zu löschen, drücken Sie bei ausgeschaltetem Gerät 5 Sekunden lang die Taste 2 für die Drehzahlreduzierung.
4. Drehzahlerhöhung. Dient zur Erhöhung der Motordrehzahl, wenn die Dunstabzugshaube in Betrieb ist.
5. Timer. Wird zur automatischen Abschaltung der Dunstabzugshaube nach 15 Minuten verwendet. Wenn Sie die Taste 3 Sekunden lang gedrückt halten, wird der Lüftungsmodus aktiviert. Die Anzeige wird rotierend und die Dunstabzugshaube läuft 24 Stunden lang jede Stunde 10 Minuten lang auf Stufe 1, um die Umgebung zu belüften. Zum Deaktivieren muss dieselbe Taste 3 Sekunden lang gedrückt werden oder die Dunstabzugshaube muss durch Drücken der Motor-Ein-/Aus-Taste Nummer 1 ausgeschaltet werden.
6. Lampe einschalten/ausschalten. Wird verwendet, um die Herdbeleuchtungslampen ein- und auszuschalten.
7. Fernbedienungssensor.

**Hinweis:** Wenn Sie die Dunstabzugshaube einschalten, beginnt sich der Oberkörper nach oben zu bewegen und die Lampen werden eingeschaltet. Wenn die Aufwärtsbewegung abgeschlossen ist, beginnt der Motor zu laufen. In dieser Position können die Motordrehzahlen geändert, die Lampen ein- und ausgeschaltet und der Timer aktiviert werden. Wenn Sie die Ausschalttaste drücken, werden alle Funktionen beendet und das obere Gehäuse fährt nach unten.

### 4.2. NUTZUNG DER DUNSTABZUGSHAUBE

Ihr Gerät ist für den Gebrauch ohne Kamin konzipiert.

Kohlefilter werden in Umgebungen eingesetzt, in denen es keinen Kamin oder kein Kaminanschluss möglich ist. Die Luft in der Umgebung wird im Kohlefilter gefiltert und an die Umgebung zurückgegeben.

Sie können den Filter herausnehmen, indem Sie die Verriegelung an der mit dem Pfeil gekennzeichneten Stelle drücken (Bild 5). Vergewissern Sie sich vor dem Entfernen des Kohlefilters, dass die Dunstabzugshaube nicht in Betrieb ist.



Bild 5

### **4.3. VERWENDUNG VON ALUMINIUMFILTERN**

Aluminiumfilter halten die Feuchtigkeit und Öle in der Umgebung zurück und sorgen für eine lange Lebensdauer Ihres Geräts. Um den Filter zu entfernen, können Sie ihn durch Drücken des Riegels herausnehmen (Bild 6). Achten Sie darauf, dass der Filter nicht herunterfällt. Verwenden Sie Ihre Dunstabzugshaube niemals ohne Aluminiumfilter.

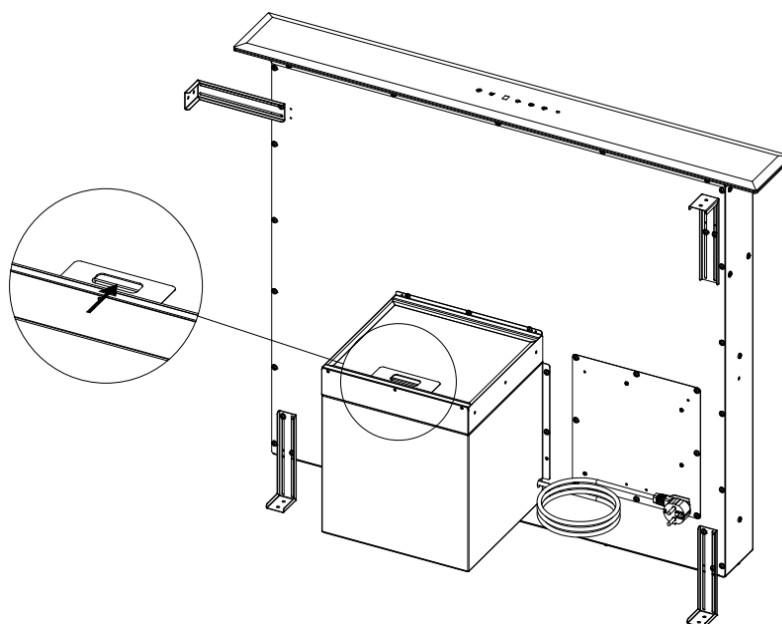

Bild 6

## **5. AUSTAUSCH DER LAMPEN**

### **5.1. AUSTAUSCH DER LED-LAMPEN**

Beim Austauschen der Lampe muss derselbe Lampentyp verwendet werden. Zum Austauschen der Lampe muss das Gerät zunächst vom Stromnetz getrennt werden. Entfernen Sie die Aluminiumfilter. Lösen Sie den Kabelanschluss der LED-Lampe (Bild 7). Entfernen Sie die LED-Lampe, indem Sie sie am Kabel festhalten und in Pfeilrichtung ziehen (Bild 8). Ersetzen Sie die LED-Lampe, die Sie beim autorisierten Kundendienst erhalten können, in umgekehrter Reihenfolge. Prüfen Sie, ob die Lampen funktionieren. Achten Sie darauf, dass Ihr Gerät beim Austausch nicht beschädigt wird. Entfernen Sie die LED-Lampe, indem Sie auf die mit dem Pfeil gekennzeichneten Laschen drücken.

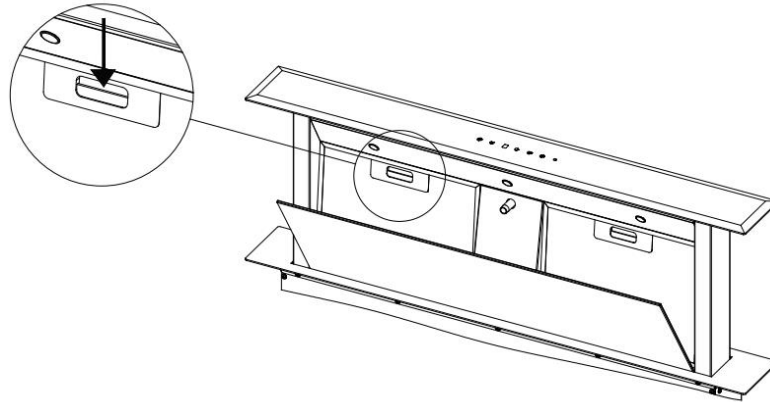
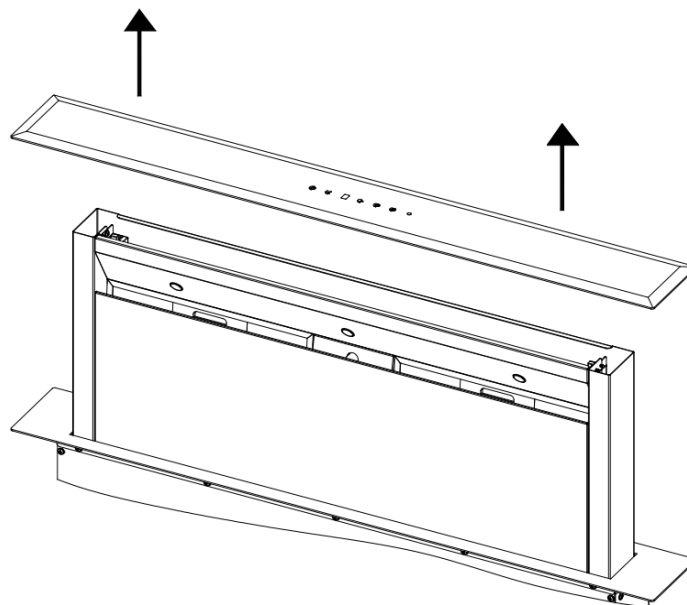



Bild 7



Bild 8

## **6. WARTUNG und REINIGUNG**

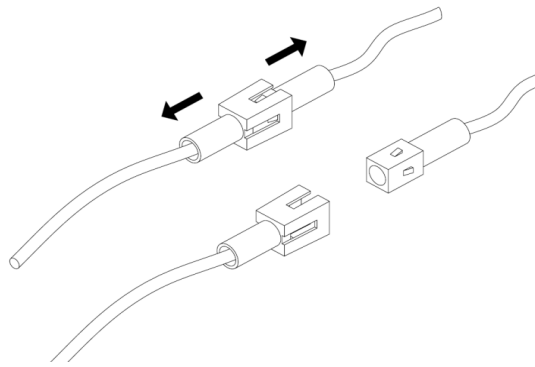
Trennen Sie die Dunstabzugshaube vom Stromnetz, bevor Sie mit der Wartung und Reinigung beginnen. Lassen Sie die Dunstabzugshaube abkühlen, bevor Sie mit der Wartung und Reinigung beginnen. Um die Leistung und Lebensdauer Ihres Geräts zu erhalten, muss es in regelmäßigen Abständen (höchstens alle 2 Monate) gereinigt und gewartet werden.

Fett auf der Innenseite Ihres Geräts und auf dem Kamin erhöht die Brandgefahr.

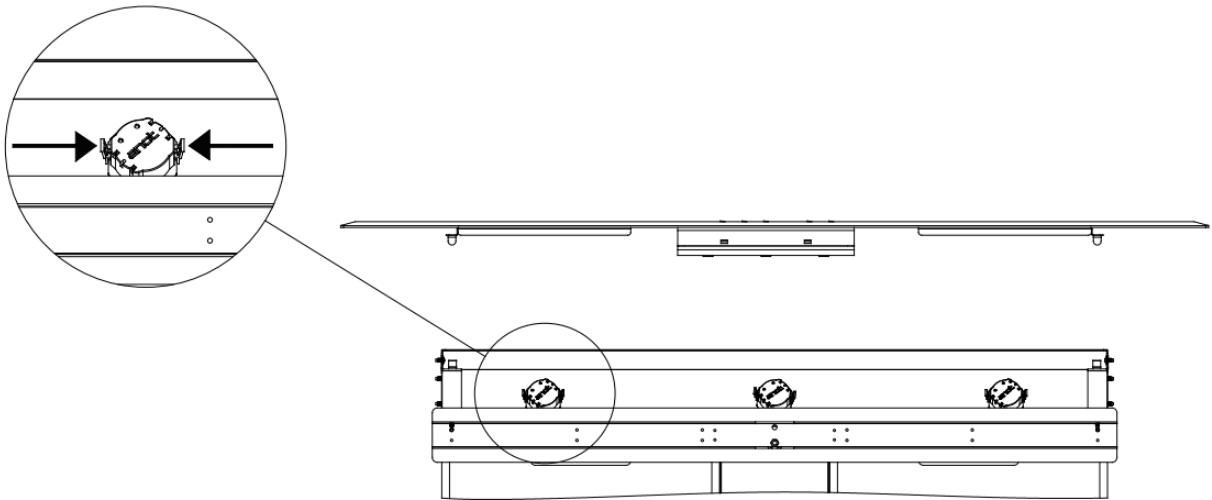
Weichen Sie den eingetrockneten Schmutz mit einem feuchten Tuch auf, schaben Sie ihn nicht ab.

Die Leistung Ihres Geräts wird durch die Ansammlung von Öl und Schmutz auf den Aluminiumfiltern verringert.

Aluminiumfilter sollten einmal im Monat mit heißem Seifenwasser oder in der Spülmaschine bei 60 °C gewaschen werden. Die Oberfläche des Filters kann sich verfärben. Dies hat keinen Einfluss auf die Leistung, ein Wechsel ist nicht erforderlich.

Legen Sie die Filter beim Waschen in der Spülmaschine ein, ohne sie zusammenzudrücken.

Aluminiumoberflächen können sich unter beengten Verhältnissen verformen.

Ersetzen Sie Aluminiumfilter nicht, ohne sie nach dem Waschen zu trocknen.

Kohlefilter sollten niemals gewaschen werden. Aktivkohlefilter sollten im Durchschnitt alle 6 Monate ausgetauscht werden.

Es besteht die Gefahr von Schäden durch das Eindringen von Feuchtigkeit in die Elektronik. Reinigen Sie die Bedienelemente niemals mit einem nassen Tuch.

Unsachgemäße Reinigung kann die Oberfläche beschädigen. Inox (rostfreie) Oberflächen sollten nur in Schrubbrichtung gereinigt werden.

Wischen Sie die Außenflächen des Dunstabzuges mit einem feuchten, mit Seifenwasser oder Alkohol angefeuchteten Tuch ab.

Bei Inox-Produkten sorgt die Verwendung von Inox-Oberflächenreiniger für eine längere Lebensdauer des Geräts.

Die Oberfläche und das Bedienfeld Ihres Geräts sind empfindlich gegenüber Kratzern. Scheuernde, harte oder meißelnde Reinigungsmittel können die Oberflächen beschädigen. Verwenden Sie keine solche Reinigungsmittel.

Trocknen Sie Ihre Dunstabzugshaube mit einem fusselfreien Tuch ab.

## **7. EMPFEHLUNGEN ZUR ENERGIEEINSPARUNG**

Um Ihr Gerät effizienter nutzen zu können;

Verwenden Sie mindestens Ø120mm, Ø150mm Abluftrohr für eine effizientere Nutzung.

Schließen Sie das Abluftrohr mindestens mit einem Winkelstück an.

Achten Sie auf die Reinigungszeiten der Metallfilter und die Wechselzeiten der Kohlefilter.

Spülen Sie stark verschmutzte Aluminiumfilter nicht zusammen mit anderem Geschirr in der Spülmaschine.

Betreiben Sie Ihr Gerät auf niedriger Stufe, wenn keine intensive Saugleistung erforderlich ist.

Schalten Sie Ihre Dunstabzugshaube ein, bevor Sie den Brenner des Herds zünden.

Lassen Sie die Dunstabzugshaube nach Beendigung des Kochvorgangs 15 Minuten lang laufen, damit die Umgebung vollständig gelüftet werden kann. Falls ein Transport erforderlich ist, transportieren Sie das Gerät in der Originalverpackung. Bewahren Sie das Verpackungsmaterial außerhalb der Reichweite von Kindern auf.

## **8. WAS ZU TUN IST, WENN DIE DUNSTABZUGSHAUBE NICHT FUNKTIONIERT**

Bevor Sie sich an den Kundendienst wenden;

Wenn Ihr Gerät nicht funktioniert, vergewissern Sie sich, dass der Stecker in der Steckdose steckt und die elektrische Sicherung in der Anlage intakt ist.

Überprüfen Sie die Kanten der Tasten. Reinigen Sie den Schmutz, der die Funktion der Tasten behindert.

Wenn die Beleuchtung nicht funktioniert, prüfen Sie die Festigkeit und Dichtigkeit der Glühbirnen.

Wenn schmutzige Luft aus dem Kamin Ihres Geräts in die Umgebung gelangt, prüfen Sie, ob die Klappen am Kaminausgang Ihres Geräts funktionieren.

Nehmen Sie keine Maßnahmen vor, die das Gerät beschädigen könnten.

Kundendienst und Ersatzteile;

Lassen Sie Ihr Produkt kostenlos von unserem autorisierten Kundendienst installieren.

Ersatzteile für Ihr Produkt erhalten Sie bei Ihrem Händler oder einem autorisierten Kundendienst.

In der Verpackung des Geräts befindet sich eine Liste der autorisierten Kundendienste.

Wenn Sie sich an den Kundendienst oder Ihren Händler wenden, geben Sie bitte die Modellbezeichnung des Produkts an, die Sie auf dem Produktetikett sehen können, um Ersatzteile anzufordern. Sie können das

Produktetikett sehen, wenn Sie den Aluminiumfilter entfernen.

Bevor Sie sich an den Kundendienst wenden, überprüfen Sie Ihre Dunstabzugshaube anhand der nachstehenden Tabelle. Wenn das Problem weiterhin besteht, wenden Sie sich an Ihren Händler oder einen autorisierten Kundendienst.

	Überprüfen Sie den elektrischen Anschluss (die Netzspannung muss 220-240 V betragen, die Dunstabzugshaube muss an eine geerdete Steckdose angeschlossen sein).	Kontrollieren Sie den Motorschalter. (Der Motorschalter muss in der Position "Ein" stehen.)	Kontrollieren Sie den Lampenschalter. (Der Lampenschalter muss sich in der Position "Ein" befinden.)	Kontrollieren Sie den Aluminiumfilter. (Der Aluminiumkassettenfilter sollte unter normalen Bedingungen einmal im Monat gewaschen werden.)	Kontrollieren Sie die Glühbirnen. (Die Glühbirnen müssen intakt sein.)	Prüfen Sie den Luftaustauschkamin. (Der Luftaustauschkamin muss offen sein.)	Kontrollieren Sie den Kohlefilter. (Bei Geräten, die mit Kohlefilter arbeiten, sollte der Kohlefilter unter normalen Bedingungen alle 3 Monate gewechselt werden).
Die Dunstabzugshaube funktioniert nicht	X	X					
Die Beleuchtungslampe leuchtet nicht	X		X		X		
Die Luftabsaugung der Dunstabzugshaube ist schwach				X		X	X
Keine Abluft (in Umgebungen ohne Kamin)				X			X

Die Nutzungsdauer Ihres Geräts (Verfügbarkeit von Ersatzteilen, die erforderlich sind, damit das Gerät seine geforderten Funktionen erfüllen kann) beträgt 10 Jahre.

# HÄFELE

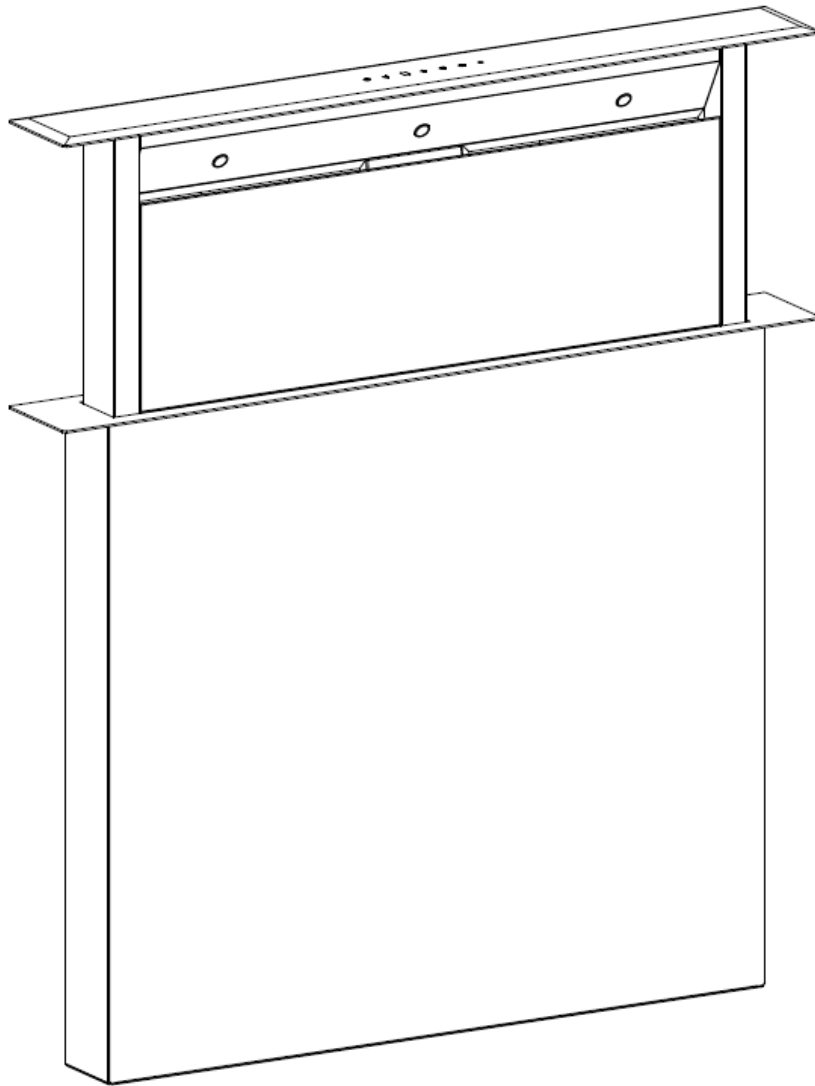

**MAXIMA 533.89.573**

**UK: USER MANUAL**

## CONTENTS

1. Safety Warnings.....	17
2. Definition, Dimensions and Technical Specifications of the Cooker Hood.....	20
3. Mounting of the Cooker Hood.....	21
3.1. Unpacking the cooker hood.....	21
3.2. Location of the Cooker Hood.....	21
3.3. Installation of Cooker Hood to its Location.....	21
3.4. Fixing the Cooker Hood.....	22
3.5. Mounting the Engine Box to the Lower Body.....	23
4. Use of the Cooker Hood.....	24
4.1. Control Panel.....	24
4.2 Usage of the Cooker Hood.....	24
4.3. Use of Aluminum Filter.....	25
5. Replacement of Lamps.....	25
5.1. Replacement of Led Lamp.....	25
6. Maintenance and Cleaning.....	27
7. Suggestions for Energy Saving.....	27
8. Actions to be Taken in the Event the Cooker Hood is Not Working.....	27



## **1. SAFETY WARNINGS**

**WARNING:** Please read this manual thoroughly of and follow the instructions!

This manual is a part of your device and has to be kept for future use.

As this manual applies to more than one model, it may include some equipment and features that are not available in your device.

**WARNING:** This device is produced as household type for personal use. It should not be used for commercial purposes or for the wrong purposes.

**WARNING:** The width of your device has to be at least as wide as the width of your cooker.

Once you have unpacked your device, make visual check to see whether there is any damage. If there is any damage caused by shipping, do not mount the device.

**ATTENTION:** Keep packing materials away from children as they may be dangerous (drowning, swallowing, etc.).

Mounting process and electrical connection should be performed by authorized persons. In the mounting process, attention should be paid to current applicable building regulations, regulations of local electricity and gas enterprises and regulations on air discharge systems.

The producing company will not accept responsibility for accidents, damages, fires and/or injuries that may occur due to the mounting and/or usage of the product in a manner not in accordance with the instructions specified in the manual.

**WARNING:** There is a risk of injury during mounting due to sharp edges that may be in your device. Therefore, protective gloves should be worn during the mounting of your device.

Mounting of your device should be performed with mounting accessories inside the product package. All fittings available in the mounting accessories should be used in order to complete the safe mounting of your device. Unlike, materials such as adhesives, screws, nails etc. should not be used.

When mounting your device, the mounting template inside the mounting accessories should be used. The minimum height of your device from the cooker surface should be 65cm in gas cookers and 60cm in electric cookers. If gas cookers and electric cookers are used together, the minimum distance should be 65cm.

The device should be mounted on the wall on a flat surface.

**ATTENTION:** Air escape pipe should not be connected to the chimneys containing waste gas such as gas heater, thermosiphon, combi boiler, heating stove and fireplace and a minimum Ø120mm air escape pipe should be used. Also, if it is not a specially designed opening, the outlet air should not be given to the wall opening. This warning does not apply to devices used without a chimney (carbon filter).

The air escape pipe should be as short as possible and have few elbows. This warning does not apply to devices used without a chimney (carbon filter).

**ATTENTION:** If adequate ventilation is not provided when your device is in operating state, vacuum will be generated as your device will draw the ambient air. In this case, the gases of other products used as chimney and containing waste gas (gas heater, thermosiphon, combi boiler, heating stove, fireplace, etc.) may enter the ambient again and cause poisonings. The negative pressure in the room should be at most 4 Pa (0.04 mbar). This warning does not apply to devices used without a chimney (carbon filter).

The flaps at the outlet of the chimney on your device should be in the open position when the motor is running and in the off position when the motor is not running. The negativities that prevent this situation should be removed. This warning does not apply to devices used without a chimney (carbon filter).

**WARNING:** The electrical connection should not be made before the mounting of your device is completed.

If the power supply cable is damaged, the mounting of the device should not be performed and a new one should be supplied from the authorized service and be replaced.

**WARNING:** The operating voltage of your device is 220-240V and should be connected to a grounded power

network.

If there is a supply cord and plug in your device, the device should be mounted so that the plug can be easily reached.

**WARNING:** If your device is to be connected directly to the electric network, it is necessary to place a switch between the device and the network, of which minimum clearance between the contacts is 3 mm and dimensions are in accordance with the load and the law in force.

During the mounting, the supply cable should not be exposed to heat, jamming or crushing.

**ATTENTION:** For your safety, the "MAX 6A" fuse should be used in the device connection wiring.

After the mounting of your device is completed, the white and/or transparent protective foil on the inox (stainless) surfaces should be removed without damaging the product.

**WARNING:** The device should not be operated without a filter. The filters should not be removed from their places when the device is in the operating state.

The filters in your device should be replaced and/or washed in the specified periods. Filters that are not replaced and/or washed in time are have the risk of fire due to oil deposits on them. In addition, these oil deposits will reduce the performance of your device.

**WARNING:** Before cleaning or maintaining, it should be waited for the cooling of the device. The fuse should be switched off or the electric outlet should be unplugged.

When cleaning the interior of the cooker hood, it should be very careful and gloves should be worn.

**WARNING:** Non-flame-resistant filtering materials should not be used instead of filter. The original filters of the producer company should be used.

**ATTENTION:** The cooking tool (pot, pan, etc.) should be placed on the cooker before flaming the gas burner in your cooker, and the gas burner should be flamed after bringing your cooker hood to operating state. The flame in your cooker should be adjusted so that it will not overflow from the cooking tool (pot, pan, etc.).

**WARNING:** The cooker should be turned off before the cooking tool (pot, pan, etc.) over the cooker is taken. The cooker hood should be operated for 15 minutes more to ventilate the environment, to remove the food smells, and to dry the humidity in the carbon filter present in the cooker hoods used without a chimney.

**WARNING:** The use of naked flame in your cooker under your device poses danger to your device's filters and other components, which can cause a fire. For this reason, flaming cooking should be avoided and it should be exposed to high naked flames.

Do not ever run the two gas burners on your cooker at the same time longer than 15 minutes in the largest flame setting. A big burner with power more than 5kW (vok) equals the power of two gas burners.

**WARNING:** When cooking foods such as frying, these types of cooking should be constantly monitored, as the oils may burst into flames.

**ATTENTION:** In case of any possible flaming, the gas burner of the cooker should be extinguished, the electrical connections of the cooker hood and the cooker should be disconnected. Fire should always be extinguished using a damp cloth, fire-fighting blanket, suitable cover or dish, but never with water.

Persons who have mental, physical, or sensory restrains, who do not have experience and knowledge in using the device, and the children should not use this device.

Ensure that your child does not play with this product.

Broken bulbs should be replaced immediately to avoid overloading in other bulbs. The bulbs of your device will heat up when they work for a long time. In this case, the bulbs should not be touched.

**WARNING:** The bulbs in your device are designed for cooker lighting. It should not be used as ambient lighting. Otherwise, the life of your bulbs will shorten.

In case of failure, the nearest authorized service should be called.  
Never place any objects on the device.

In order to ensure that your device is long-lasting and not corroded, the cooker hood should also be operated while the cooker is in use.

**ATTENTION:** LED lamps should not be viewed for more than 3 seconds.

**2. DEFINITION, DIMENSIONS AND TECHNICAL SPECIFICATIONS OF THE COOKER HOOD**

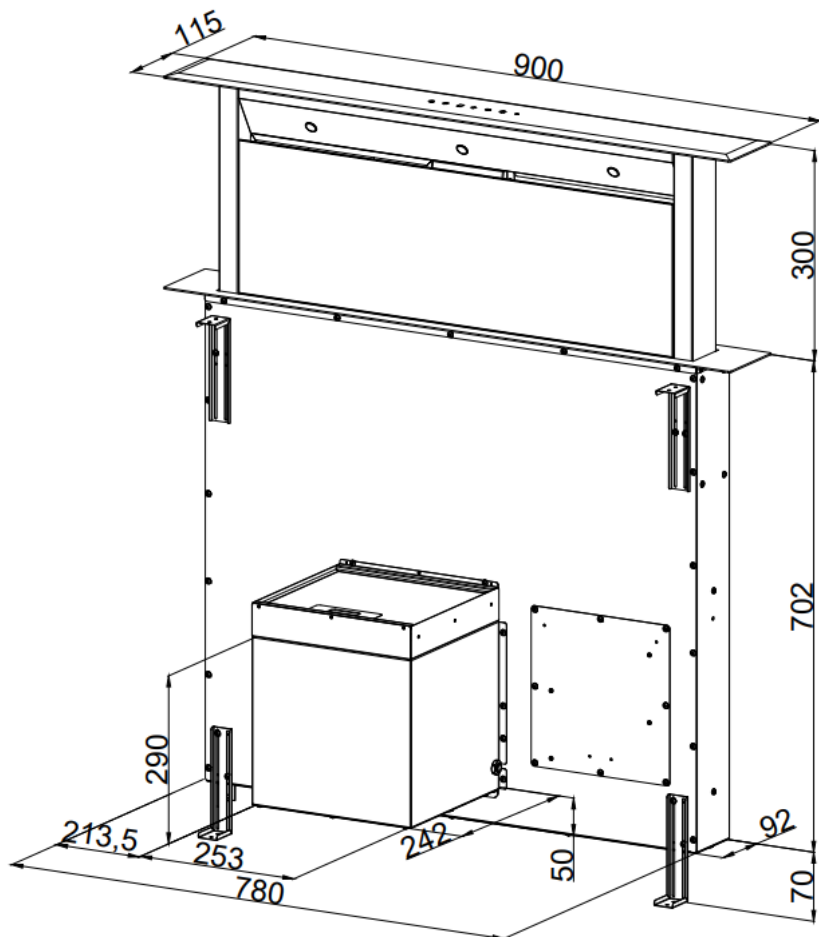
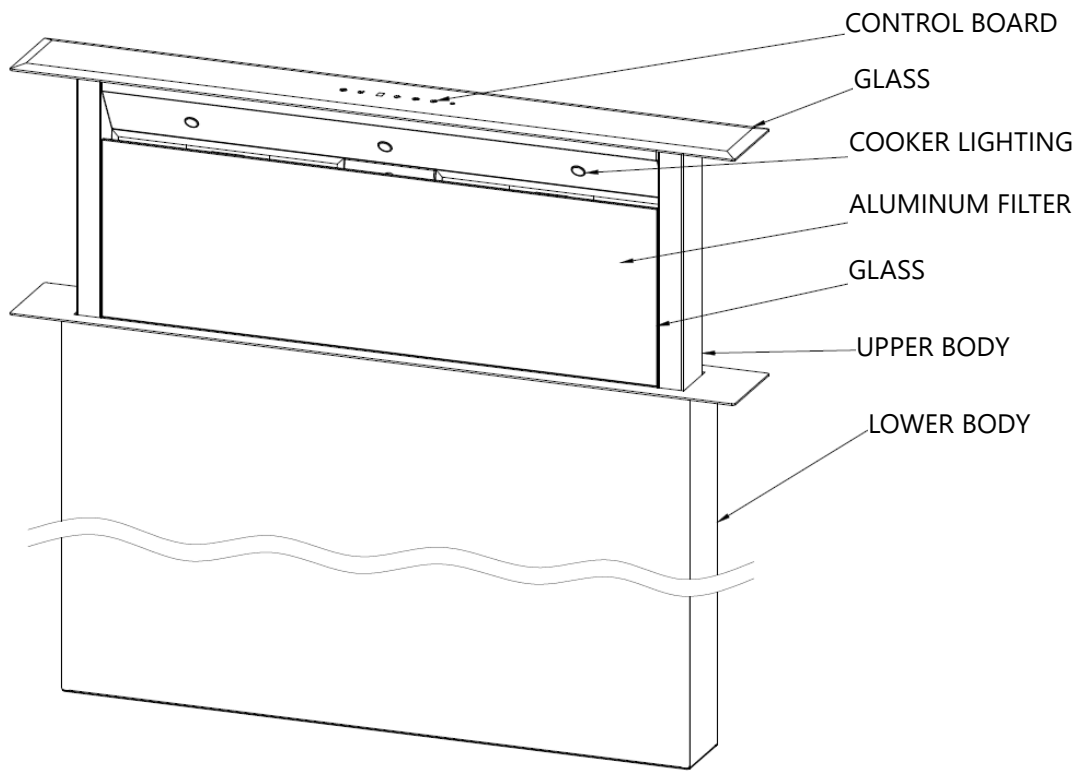

### **3.MOUNTING OF THE COOKER HOOD**

#### **3.1. UNPACKING THE COOKER HOOD**

Check whether there is a deformation of the product.

Transport failures must be reported immediately to the transport authority.

The device must be unpacked without touching the windows.

If there is any defect on the product should be reported to the seller.

#### **3.2. LOCATION OF THE COOKER HOOD**

This appliance should be used in electric cookers, not in flames.

There should be a minimum distance of 15cm and a maximum of 25cm between the appliance and the stove.

Bench cut dimensions should be 100x800mm (picture 1).

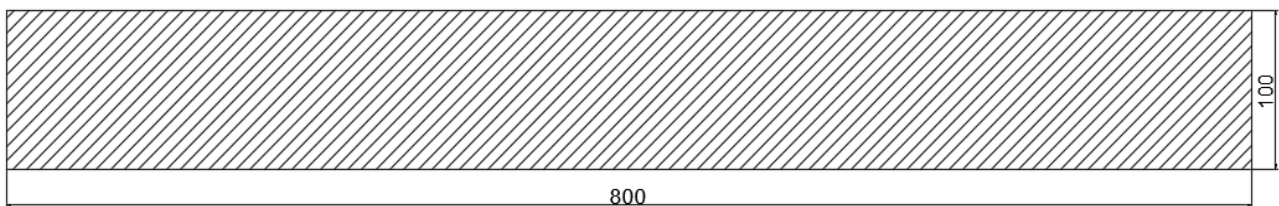

Illustration 1

#### **3.3. INSTALLATION OF COOKER HOOD TO ITS LOCATION**

The product should be lowered from the top to the place where it is cut on the counter. The glass on the product should come to the stove side.

### **3.4. FIXING THE COOKER HOOD**

Mount the 4 mounting brackets coming from the mounting accessories to the holes on the lower body vertically or horizontally depending on the machine condition and to the suitable places on the table with 3.5x9.5 RYSB screws (Illustration 2).

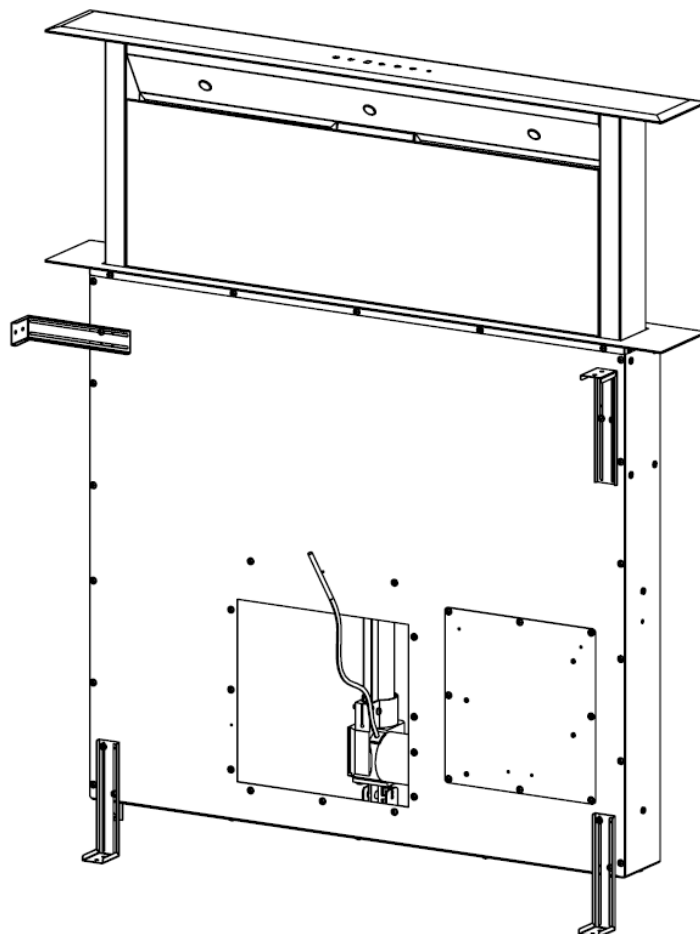

Illustration 2

### **3.5. MOUNTING THE ENGINE BOX TO THE LOWER BODY**

After connecting the motor box group, motor and 220V power cable sockets to each other, secure them to the lower body with 3.5x9.5 RYSB screws (Illustration 3).

If the motor position is needed on the back of the product, remove the cover plate on the back of the cooker hood with a screwdriver and mount the motor box here. Install the removed cover plate so that it covers the gap at the front of the cooker hood (Illustration 4).

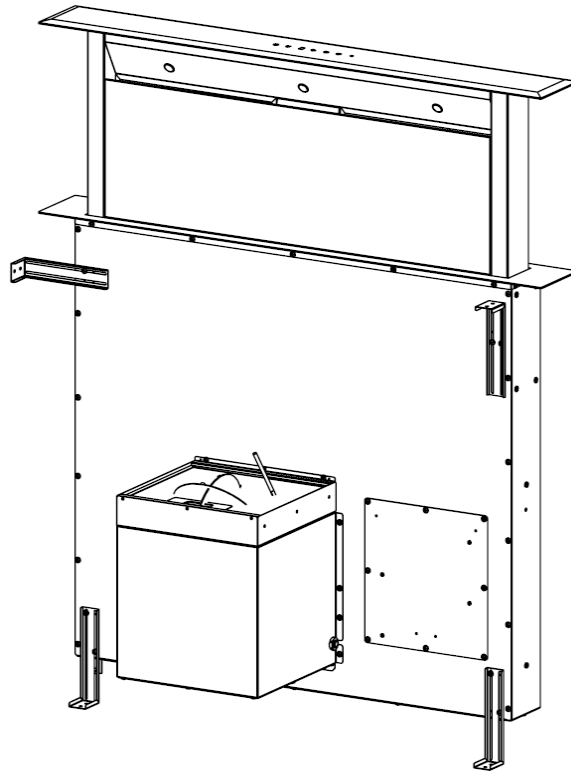

Illustration 3

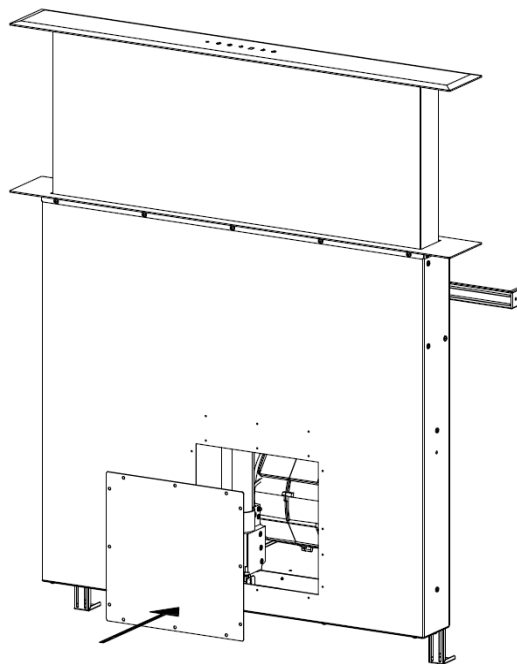

Illustration 4

## **4. USE OF THE COOKER HOOD**

### **4.1. CONTROL PANEL**



1. Motor on / off. It is used to start and stop the motor of the fume hood.
2. Reducing the speed. Used to reduce motor speed while the fume hood is in operating state.
3. Display. Information on the operating status of the fume hood is read. The aluminum filter should be cleaned when the C mark appears. To clear the C warning, the speed reduction button numbered 2 should be pressed for 5 seconds while the device is off.
4. Increasing the speed. Used to increase the motor speed while the fume hood is in operating state.
5. Timer. It is used for automatic turn-off of the fume hood after 15 minutes. Ventilation mode is activated when it is pressed for 3 seconds. The screen will be rotating and the fume hood will operate to ventilate the ambient in the 1st speed for 10 minutes on hourly for 24 hours. To deactivate, it should be pressed on the same button for 3 seconds or the fume hood is turned of by pressing the motor turn on/off buton numbered 1.
6. Turn on / off the lamp. It is used to turn on and off the cooker lightings.
7. Remote control sensor.

**Note:** When you start the hood, the upper body will start to go up and the lamps will turn on. The motor will start when the upward movement is completed. In this position, the engine revolutions can be changed, the lamp can be switched on and off, and the timer can be activated. When you press the switch-off button, all functions will end and the upper body will go down.

### **4.2. USAGE OF THE COOKER HOOD**

Your appliance is designed for flue-free use.

Carbon Filter is used in environments where there is no chimney or chimney connection cannot be made. The air in the environment is filtered through the carbon filter and returned to the environment.

To replace the carbon filters, the aluminum filters must first be removed (Illustration 5). After installing the carbon filters by turning them into the snail block, the aluminum filters must be reinstalled.

Aluminum filters must also be used in carbon filter applications.

Filters can be obtained from authorized service centers.

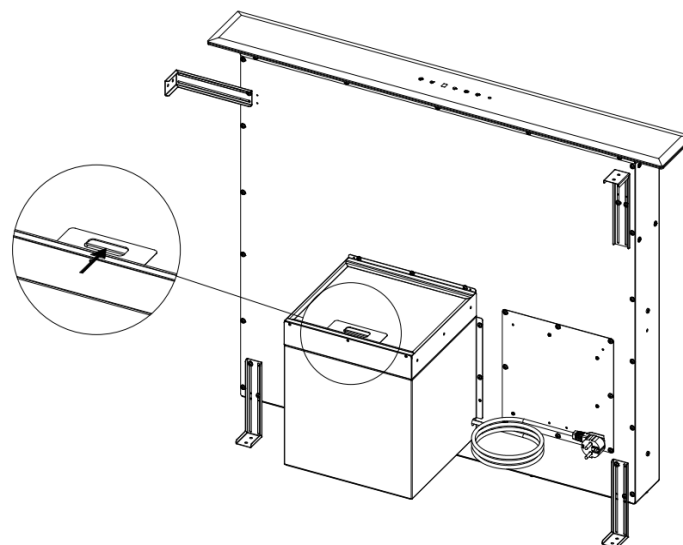

Illustration 5



### **4.3. USE OF ALUMINUM FILTER**

Aluminum filters retain the humidity and oil existing in the environment and ensure that your device lasts long. To remove the filter from its place, you should press on its latch (Illustration 6). Pay attention that the filter does not fall.

Never use your fume hood without the aluminum filter.

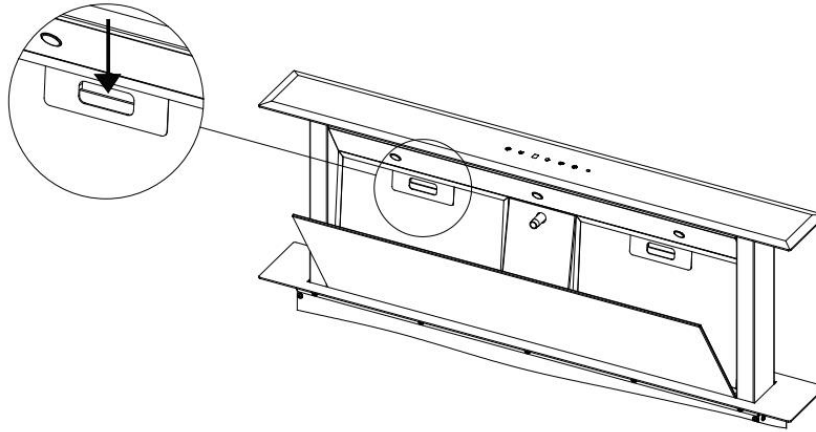

Illustration 6

### **5. REPLACEMENT OF LAMPS**

#### **5.1. REPLACEMENT OF LED LAMPS**

The lamp of the same type should be used for lamp replacement.

To change the lamp, first disconnect the electrical connection of your device. Remove the upper glass assembly by pulling upwards. Disconnect the socket cable connection of the led lamp (Illustration 7). Disjoint the LED lamp by pressing the connection indicated by the arrows (Illustration 8). Mount the LED lamp that can be supplied from authorized services by applying the opposite of the same processes. Check that the lamps work. Do not damage your device during the replacement.

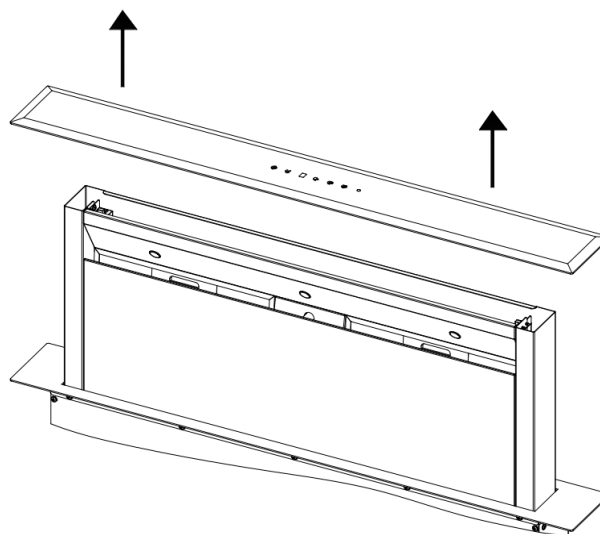

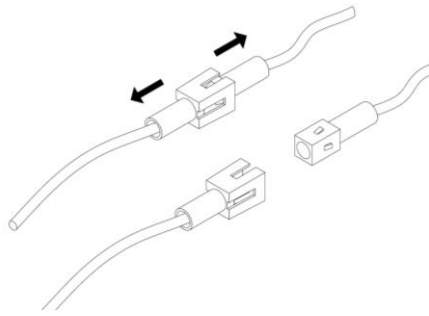

Illustration 7

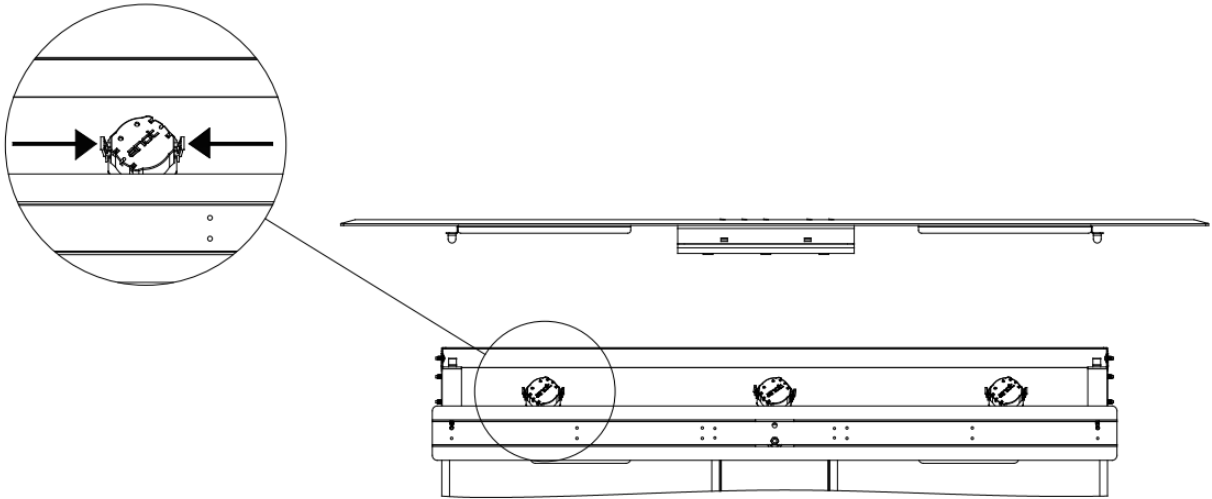

Illustration 8

## **6. MAINTENANCE and CLEANING**

Cut off the electric connection of the cooker hood before starting maintenance and cleaning.

Wait for the cooker hood to cool before starting maintenance and cleaning.

Cleaning and maintenance should be carried out at regular intervals (at most in every 2 months) for the performance and service life of your device.

The oils accumulated inside of your device and in the chimney increases the risk of fire.

Soften the dried dirt with a damp cloth, do not scrape off.

The performance of your device will decrease due to the oil and dirt accumulation of the aluminum filters.

Aluminum filters should be washed with a soapy hot water or at 60°C in a dishwasher per month. The surface of the filter can change color. This does not affect the performance, replacement is not necessary.

When washing in the dishwasher, place the filters in the dishwasher without tightening them. Aluminum surfaces may become deformed in tightened conditions.

After washing the aluminum filters, do not mount to their places without drying them.

Carbon filters should never be washed. Carbon filters should be replaced on average every 6 months.

There is a risk of damage due to moisture penetration to the electronic. Never clean the control elements with damp cloth.

Improper cleaning may result in surface damage. Inox (stainless) surfaces, should be cleaned only in the direction of brushing.

The exterior surfaces of the aspirator should be wiped with soapy water or with a damp cloth moisturized with alcohol.

For Inox products, using an inox (stainless) surface cleaner will ensure that your product lasts longer.

The surface your device and the control panel is susceptible to scratching. The scrubbing, hard or chisel cleaning materials may damage the surfaces. Do not use such cleaning materials.

Dry your cooker hood with a lint-free cloth.

## **7. SUGGESTIONS for ENERGY SAVING**

In order to use your device more efficiently;

Use an escape pipe of Ø120mm minimum, for a more efficient use, use an escape pipe of Ø150mm.

Make the connection of the escape pipe in a way there will be minimum elbow.

Pay attention to cleaning times of metal filters, and replacement times of carbon filters.

Do not wash very dirty aluminum filters together with other dishes in the dishwasher.

Run your device at low speeds when intensive suction is not required.

Run your cooker hood before flaming up the cooker burner.

When you finish cooking, run your cooker for 15 minutes more in order to ventilate the environment completely.

When transportation is required, transport it in its original packaging. Keep packing materials out of the reach of children.

## **8. ACTIONS TO BE TAKEN IN THE EVENT THE COOKER HOOD IS NOT WORKING**

Before contacting the service;

If your device is not working, make sure that the plug is plugged in and that the electrical fuse in the installation is intact.

Check the edges of the buttons. Clean the dirt that will prevent the buttons from functioning.

If the lightings are not working, check the solidity and tightness of the bulbs.

If polluted air is entering the environment from the chimney of your device, check that the flaps at the chimney outlet of your device are working.

Do not perform any process that could damage the product.

Service and Spare Parts;

Have the mounting of your product free of charge from our authorized services.

You can supply spare parts of your product from your dealer or your authorized service.

There is an authorized service list in the package along with the product.

When you contact your service or dealer, please inform the name of the product model which you can find on the product label in order to request spare parts. You can see the product label when you remove the aluminum filter from its place.

Check your cooker hood according to the table below before contacting the service. If the problem is continuing, contact your dealer or authorized service.

	Check the electrical connection (mains voltage should be 220-240 V. Cooker hood should be connected to grounding plug.)	Check the motor switch. (The motor has to be in the on position)	Check the lamp switch. (The lamp has to be in the on position)	Check the aluminum filter. (Aluminum cassette filter should be washed once a month under normal conditions)	Check the bulbs. (Bulbs have to be intact)	Check the air outlet chimney (Air outlet chimney should be open.)	Check the carbon filter. (In the cooker foods working with carbon filter, the carbon filter should be changed every 3 months under normal conditions)
Cooker Hood is not working	X	X					
Lightning lamp is not glowing	X		X		X		
Air suction of the cooker hood is weak				X		X	X
No air exhaust (without chimney)				X			X

The operating (keeping the spare parts available, which are required for the device to fulfill its necessary functions) time of your device is 10 years.

# HÄFELE

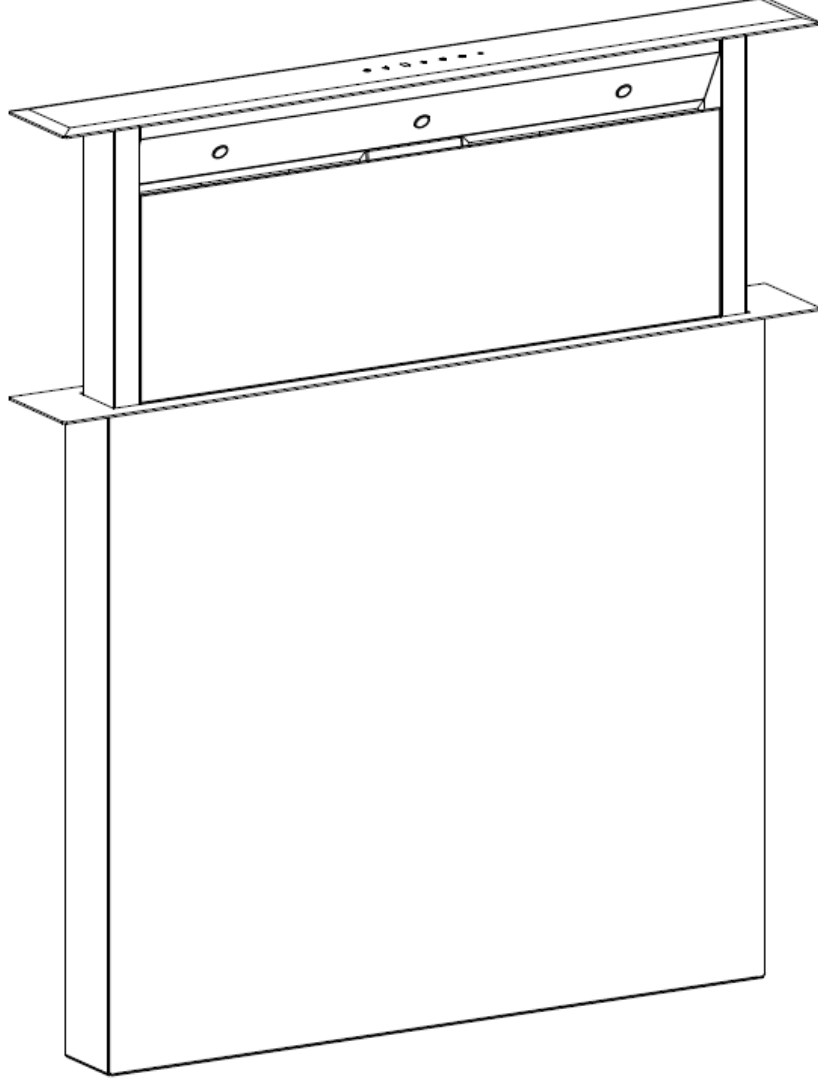

**MAXIMA 533.89.573**

**TR: DAVLUMBAZ KULLANMA KILAVUZU**

## İÇİNDEKİLER

1. Güvenlik Uyarıları.....	31
2. Davlumbaz Tanımı, Ölçü ve Teknik Özellikleri.....	34
3. Davlumbazın Montajı.....	35
3.1. Davlumbazı Ambalajdan Çıkarma.....	35
3.2. Davlumbazın Konumu.....	35
3.3. Davlumbazın Yerine Montajı.....	35
3.4. Davlumbazın Sabitlenmesi.....	36
3.5. Motor Kutusunun Alt Gövdeye Montajı.....	37
4. Davlumbazın Kullanımı.....	38
4.1. Kontrol Paneli.....	38
4.2 Davlumbazın Kullanım Şekli.....	38
4.3. Alüminyum Filtre Kullanımı.....	39
5. Lambaların Değiştirilmesi.....	39
5.1. Led Lamba Değiştirilmesi.....	39
6. Bakım ve Temizlik.....	41
7. Enerji Tasarrufu İçin Öneriler.....	41
8. Davlumbazın Çalışmama Durumunda Yapılması Gerekenler.....	41

## **1.GÜVENLİK UYARILARI**

**UYARI:** Lütfen bu kılavuzu sonuna kadar okuyunuz ve belirtilen talimatlara uyunuz!

Bu kılavuz cihazınızın bir parçasıdır ve ileride kullanmak için saklanması gerekmektedir.

Bu kılavuz birden fazla model için geçerli olduğundan dolayı, cihazınızda olmayan bazı donanım ve özellikleri içeriyor olabilir.

**UYARI:** Bu cihaz ev tipi olarak kişisel kullanım amaçlı üretilmiştir. Ticari amaçlı ve/veya amacı dışında kullanılmamalıdır.

**UYARI:** Bu cihaz sadece elektrikli ocaklarda kullanılmalıdır, alevli ocaklarda kullanılmamalıdır.

Cihazınızın genişliği en az ocağınızın genişliği kadar olmalıdır.

Cihazınızı ambalajından çıkardıktan sonra, herhangi bir hasar olup olmadığını görmek amaçlı görsel kontrol yapınız. Nakliye kaynaklı bir hasar mevcut ise cihazın montaj işlemini yapmayınız.

**DİKKAT:** Ambalaj malzemeleri tehlikeli (boğulma, yutma vb..) olabileceğinden dolayı çocuklardan uzak tutunuz.

Montaj işlemi ve elektrik bağlantısı yetkili kişiler tarafından yapılmalıdır. Montaj işleminde, güncel geçerli yapı yönetmeliklerine, yerel elektrik ve gaz işletmelerinin yönetmeliklerine ve hava tahliye sistemleri ile ilgili yönetmeliklere dikkat edilmelidir.

Kılavuzda belirtilen talimatlara uygun olmayan şekilde ürünün montajlanması ve/veya ürünün kullanılması durumunda meydana gelebilecek kazalardan, hasarlardan, yangınlardan ve/veya yaralanmalardan üretici firma sorumluluk kabul etmeyecektir.

Montaj esnasında cihazınızda olabilecek keskin kenarlar nedeniyle yaralanma tehlikesi vardır. Bu yüzden cihazınızın montajı sırasında koruyucu eldiven kullanılmalıdır.

**UYARI:** Cihazınızın montajı, ürün kolisinin içinde bulunan montaj aksesuarlarıyla yapılmalıdır. Cihazınızın güvenli bir şekilde montajının tamamlanabilmesi için montaj aksesuarlarında bulunan tüm bağlantı elemanları kullanılmalıdır. Farklı olarak, yapıştırıcı, vida, çivi vb malzemeler kullanılmamalıdır.

Cihazınızın montajında, montaj aksesuarlarının içinde bulunan montaj şablonu kullanılmalıdır. Cihazınızın ocak yüzeyinden minimum yüksekliği gazlı ocaklarda 75cm, elektrikli ocaklarda 65cm olacak şekilde montajlanmalıdır.Eğer gazlı ve elektrikli ocaklar birlikte kullanılıyorsa, minimum mesafe 75cm olmalıdır.

Cihaz düz bir yüzey olarak duvara montajlanmalıdır.

**DİKKAT:** Hava tahliye borusu, şofben, termosifon, kombi, soba, şömine gibi atık gaz bulunan bacalara bağlanmamalı ve minimum Ø120mm tahliye borusu kullanılmalıdır. Ayrıca, özel olarak tasarlanmış bir boşluk değilse çıkış havası bir duvar boşluğuna verilmemelidir. Bu uyarı bacasız (karbon filtre) kullanımlı cihazlar için geçerli değildir.

Hava tahliye borusu mümkün olduğunca kısa ve az dirsekli olmalıdır. Bu uyarı bacasız (karbon filtre) kullanımlı cihazlar için geçerli değildir.

**DİKKAT:** Cihazınız çalışır durumdayken, ortam için yeterli havalandırma sağlanmazsa, cihazınız ortamdaki havayı çekeceği için vakum oluşacaktır. Bu durumda, bacalı olarak kullanılan ve atık gaz bulunduran (şofben, termosifon, kombi, soba, şömine vb..) diğer ürünlerin gazları tekrar ortama girerek zehirlenmelere sebep olabilir. Odadaki negatif basınç en fazla 4 Pa (0,04 mbar) olmalıdır. Bu uyarı bacasız (karbon filtre) kullanımlı cihazlar için geçerli değildir.

Cihazınızın üzerinde bulunan baca çıkışındaki klapeler, motor çalışır durumdayken açık konumda, motor çalışmıyor durumdayken de kapalı konumda olmalıdır. Bu durumu engelleyen olumsuzluklar ortadan kaldırılmalıdır. Bu uyarı bacasız (karbon filtre) kullanımlı cihazlar için geçerli değildir.

**UYARI:** Cihazınızın montajı tamamlanmadan elektrik bağlantısı yapılmamalıdır.

Elektrik besleme kablosu hasar görmüş ise cihazın montajı yapılmamalı ve yetkili servisten yenisi tedarik edilip değiştirilmelidir.

**UYARI:** Cihazınızın kullanım voltajı 220-240V'dur ve topraklı elektrik şebekesine bağlantısı yapılmalıdır.

Cihazınızda bir besleme kablosu ve fiş varsa, fişe kolayca ulaşılabilir şekilde cihaz montajlanmalıdır.

**UYARI:** Cihazınız elektrik şebekesine doğrudan bağlanacaksa cihaz ile şebeke arasında, kontaklar arasındaki minimum açıklık 3 mm olan, boyutları yüke ve yürürlükteki yasalara uygun bir anahtar yerleştirmek gerekmektedir.

Montaj esnasında besleme kablosu ısıya, sıkışmalara veya ezilmelere maruz kalmamalıdır.

**DİKKAT:** Güvenliğiniz için, cihaz bağlantı tesisatında "MAX 6 A" sigorta kullanılmalıdır.

Cihazınızın montajı tamamlandıktan sonra inox (paslanmaz) yüzeylerinde bulunan beyaz ve/veya şeffaf koruyucu folyo, ürüne zarar vermeden sökülmelidir.

**UYARI:** Cihaz filtresiz çalıştırılmamalıdır. Cihaz çalışır konumdayken filtreler yerinden çıkarılmamalıdır.

Cihazınızdaki filtreler belirtilen sürelerde değiştirilmeli ve/veya yıkanmalıdır. Zamanında değiştirilmeyen ve/veya yıkanmayan filtreler, üzerinde biriken yağlardan dolayı yangın riski taşır. Ayrıca bu biriken yağlar cihazınızın performansını düşüreceklerdir.

**UYARI:** Temizleme veya bakım yapmadan önce, cihazın soğuması beklenmelidir. Sigorta kapatılmalı veya elektrik fişi prizden çıkarılmalıdır.

Davlumbazın iç temizliği yapılırken çok dikkatli olunmalı ve eldiven kullanılmalıdır.

**UYARI:** Filtre yerine alev dayanıksız filtreleme malzemeleri kullanılmamalıdır. Üretici firmanın orjinal filtreleri kullanılmalıdır.

**DİKKAT:** Ocağınızdaki gaz bekini alevlemeden önce pişirme gereci (tencere, tava vb..) ocak üzerine konulmalıdır ve davlumbazınızı çalışır konuma getirdikten sonra ocak beki alevlendirilmelidir. Ocağınızdaki alev, pişirme gerecinden (tencere, tava vb..) dışa taşmayacak şekilde ayarlanmalıdır.

**UYARI:** Ocağınızın üzerinden pişirme gerecini (tencere, tava vb..) almadan önce ocak kapatılmalıdır. Ortamın havalandırılması, yemek kokularının giderilmesi ve bacasız olarak kullanılan davlumbazlarda bulunan karbon filtredeki nemin kuruması için davlumbaz 15 dakika daha çalıştırılmalıdır.

**UYARI:** Cihazınızın altında bulunan ocağınızda çıplak alev kullanımı cihazınızın filtreleri ve diğer parçaları için tehlike oluşturmaktadır ve bu durum yangına sebep olabilir. Bu yüzden alevli pişirmelerden kaçınılmalıdır ve kesinlikle yüksek çıplak ateş bırakılmamalıdır.

Ocağınızdaki iki gaz bekini kesinlikle aynı anda en büyük alev ayarında 15 dakikadan daha uzun bir süre çalıştırmayınız. 5kW (vok) güçten daha fazla güce sahip bir büyük bek, iki gaz bekinin gücüne eşittir.

**UYARI:** Kızartma gibi yemekler yaparken, yağlar alev alabileceğinden dolayı bu tarz pişirmeler sürekli takip edilmelidir.

**DİKKAT:** Oluşabilecek herhangi bir alevlenme durumunda ocak beki söndürülmeli, davlumbaz ve ocak elektrik bağlantıları kesilmelidir. Ateş kesinlikle su ile değil, daima, ıslak bez, yangın söndürme battaniyesi, uygun kapak veya tabak kullanılarak söndürülmelidir.

Bu cihazı, zihinsel, fiziksel, ve duymasal kısıtlamaları bulunanlar, cihazı kullanma tecrübesi ve bilgisi olmayanlar ve çocuklar kullanmamalıdır.

Çocuğunuzun bu ürün ile oynamadığından emin olunuz.

Bozuk ampuller, diğer ampullerde aşırı yüklenme olmaması için hemen değiştirilmelidir. Cihazınızın ampulleri uzun süre çalıştığına ısınacaktır. Bu durumda ampullere dokunulmamalıdır.



**UYARI:** Cihazınızdaki ampuller ocak aydınlatması olarak tasarlanmıştır. Ortam aydınlatması olarak kullanılmamalıdır. Aksi takdirde ampullerinizin ömrü kısılacaktır.

Arıza durumlarında en yakın yetkili servis aranmalıdır.

Cihazın üzerine kesinlikle herhangi bir cisim konulmamalıdır.

Cihazınızın uzun ömürlü olması ve korozyona uğramaması için, ocak kullanılırken davlumbaz da çalıştırılmalıdır.

**DİKKAT:** LED lambaların içine 3 saniyeden daha uzun bir süre bakılmamalıdır.

## 2.DAVLUMBAZ TANIM, ÖLÇÜ ve TEKNİK ÖZELLİKLERİ

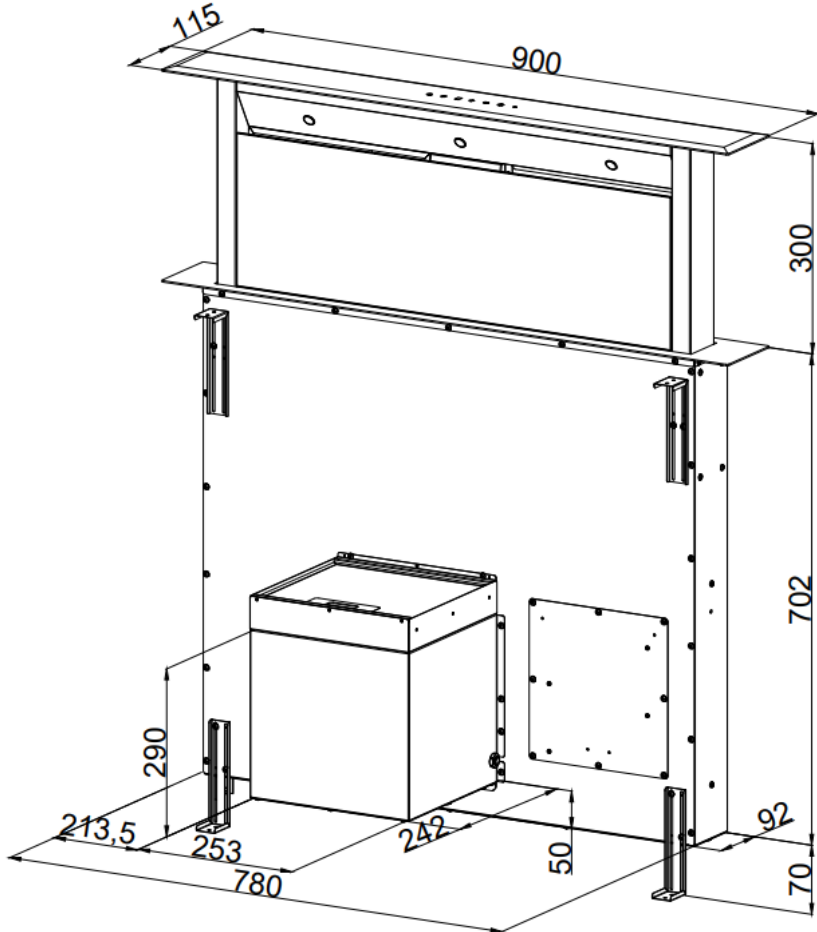
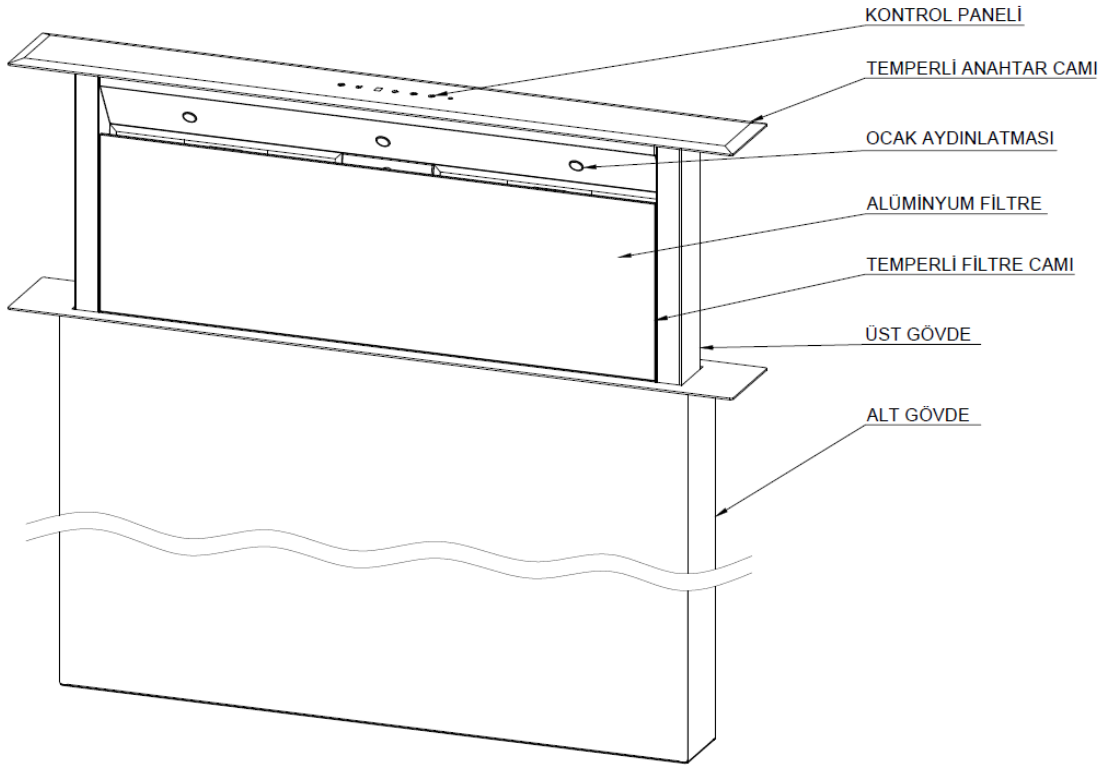

### **3.DAVLUMBAZIN MONTAJI**

#### **3.1. DAVLUMBAZI AMBALAJDAN ÇIKARMA**

Üründe bir deformasyon olup olmadığını kontrol ediniz.

Nakliye arızaları derhal nakliye yetkilisine bildirilmelidir.

Cihaz, camlarına dokunmadan ambalajından çıkarılmalıdır.

Herhangi bir hata, kusur varsa satıcıya bildirilmelidir.

#### **3.2. DAVLUMBAZIN KONUMU**

Bu cihaz elektrikli ocaklarda kullanılmalıdır, alevli ocaklarda kullanılmamalıdır.

Cihaz ile ocak arasında min 15cm, max 25cm mesafe olmalıdır.

Tezgah kesim ölçüleri 100x800mm olmalıdır (resim 1).

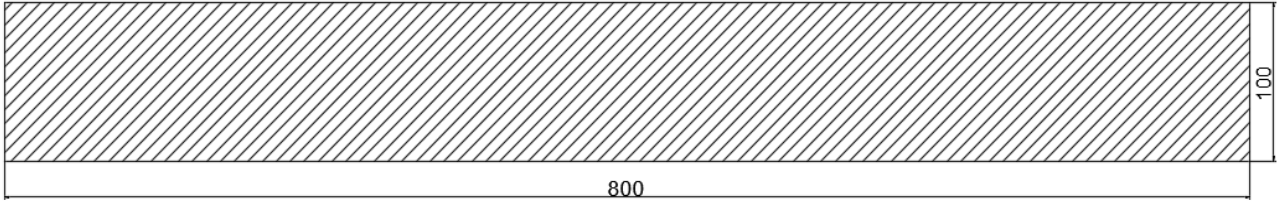

Resim 1

#### **3.3. DAVLUMBAZIN YERİNE MONTAJI**

Tezgâhta kesilen yere ürün üstten aşağı doğru indirilmelidir. Ürün üzerindeki cam ocak tarafına gelmelidir.

### **3.4. DAVLUMBAZIN SABİTLENMESİ**

Montaj aksesuarları içinden çıkan 4 adet montaj sacını, tezgâh durumuna göre dik yada yatay olarak alt gövde üzerinde bulunan deliklere ve tezgâhta uygun olan yerlere 3,5x9,5 RYSB vidalarla sabitleyiniz (resim2).

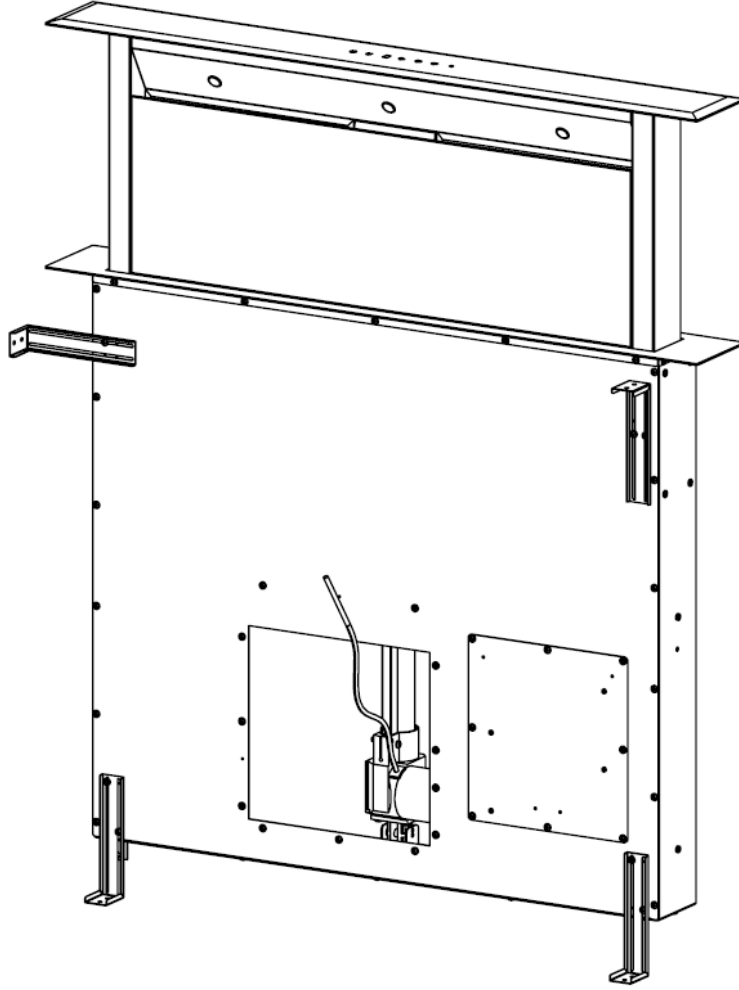

Resim 2

### **3.5. MOTOR KUTUSUNUN ALT GÖVDEYE MONTAJI**

Koli içinden çıkan motor kutusu grubunu, motor ve 220V güç kablo soketlerini birbirine taktıktan sonra alt gövdeye 3,5x9,5 RYSB vidalarla sabitleyiniz (resim 3).

Motor konumu ürünün arka kısmında isteniyorsa, davlumbazın arka kısmında bulunan kapak sacını tornavida ile yerinden çıkarıp, motor kutusunu buraya montaj yapınız. Çıkan kapak sacını da davlumbazın ön kısmında bulunan boşluğu kapatacak şekilde montaj yapınız (resim 4).

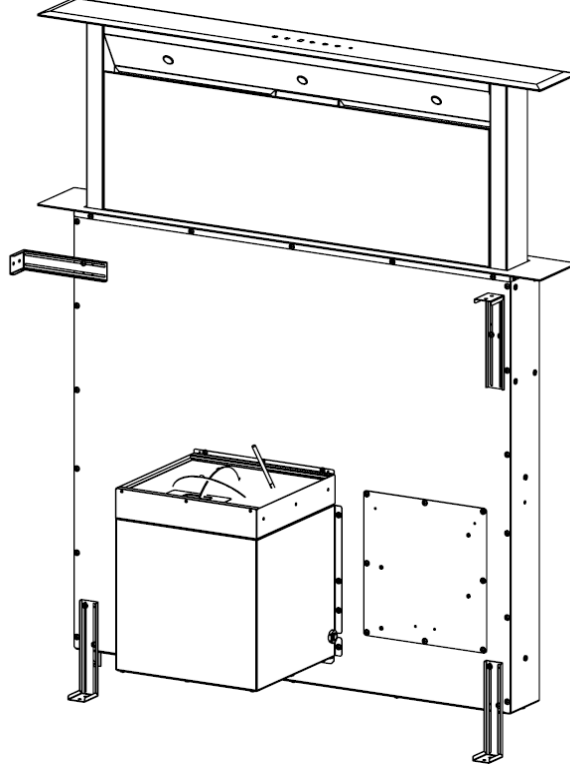

Resim 3

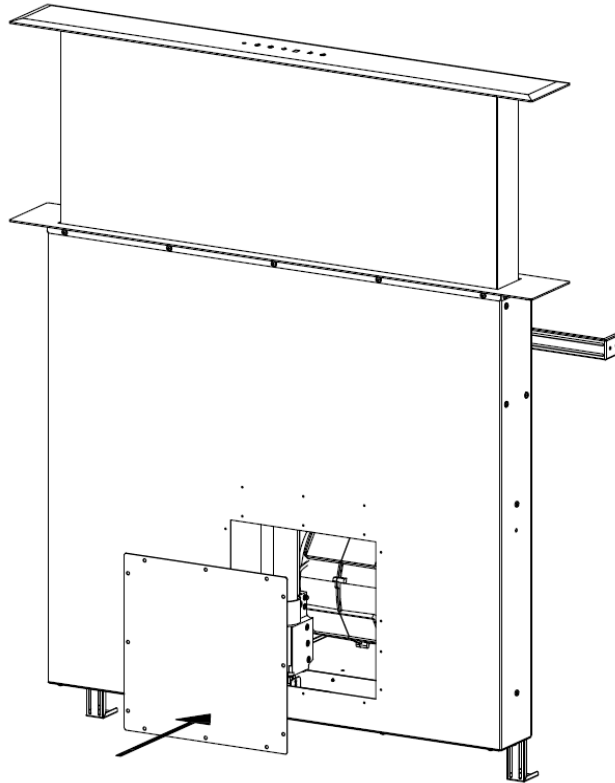

Resim 4

## **4. DAVLUMBAZIN KULLANIMI**

### **4.1. KONTROL PANELİ**



1. Motor açma/kapama. Davlumbazın motorunu çalıştırmak ve durdurmak için kullanılır.
2. Devir azaltma. Davlumbaz çalışır konumdayken motor devrini azaltmak için kullanılır.
3. Ekran. Davlumbazın çalışma durumuyla ilgili bilgiler okunur. C işareti çıkınca alüminyum filtre temizlenmelidir. C uyarısının silinmesi için cihaz kapalıyken 2 numaralı devir azaltma tuşuna 5sn basılmalıdır.
4. Devir artırma. Davlumbaz çalışır konumdayken motor devrini artırmak için kullanılır.
5. Timer. Davlumbazın 15 dakika sonra otomatik kapanması için kullanılır. 3sn basılı tutulunca havalandırma modu devreye girmektedir. Ekran döner hareketli hale gelecektir ve davlumbaz 24 saat boyunca her saat başı 10 dakika 1. devirde ortamı havalandırmak için çalışacaktır. Devre dışı bırakmak için aynı tuşa 3sn basılmalı yada 1 numaralı motor açma/kapama tuşuna basıp davlumbaz kapatılmalıdır.
6. Lamba açma/kapama. Ocak aydınlatma lambalarını açıp kapatmada kullanılır.
7. Uzaktan kumanda algılayıcısı.

**Not:** Davlumbazı çalıştırdığınızda üst gövde yukarı doğru çıkmaya başlayacak, lambalar çalışır konuma gelecektir. Yukarı hareket tamamlandığında motor çalışmaya başlayacaktır. Bu konumda motor devirleri değiştirilebilir, lamba açılıp kapatılabilir, timer devreye alınabilir. Kapatma tuşuna basınca tüm fonksiyonlar sona erip üst gövde aşağı doğru inecektir.

### **4.2. DAVLUMBAZIN KULLANIM ŞEKLİ**

Cihazınız bacasız kullanıma uygun bir şekilde üretilmiştir.

Baca bulunmayan veya baca bağlantısının yapılamadığı ortamlarda Karbon Filtre kullanılır. Ortamdaki hava karbon filtrede filtrelenerek tekrar ortama verilir.

Ok ile belirtilen yerden mandala bastırarak filtreyi yerinden çıkarabilirsiniz (resim 5). Karbon filtre yerinden çıkarılmadan önce davlumbazın çalışmadığından emin olunuz.

Karbon filtreli kullanımlarda da alüminyum filtreler kesinlikle kullanılmalıdır.

Filtreler yetkili servislerden temin edilebilir.

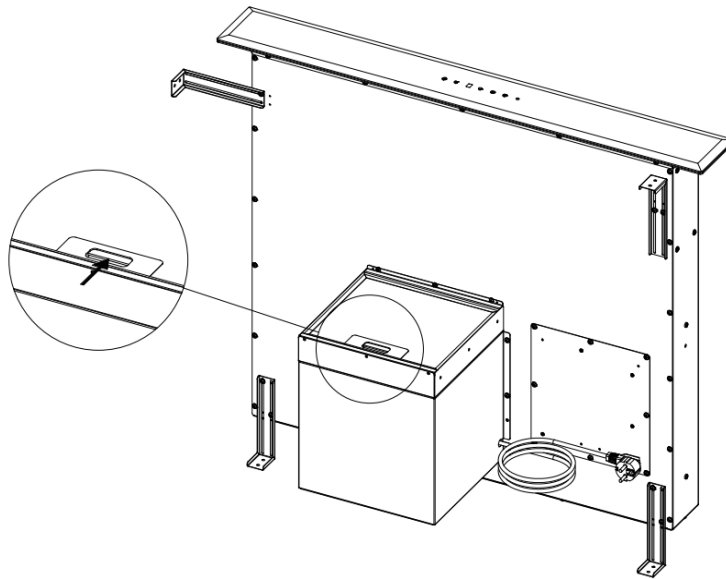

Resim 5

### **4.3. ALÜMİNYUM FİLTRE KULLANIMI**

Alüminyum filtreler ortamda bulunan nem ve yağları tutarak cihazınızın uzun ömürlü olmasını sağlar. Filtreyi yerinden çıkarmak için üzerindeki mandalı bastırarak yerinden çıkarabilirsiniz (resim 6). Filtrenin düşmemesine dikkat ediniz. Davlumbazınızı alüminyum filtresiz kesinlikle kullanmayınız.

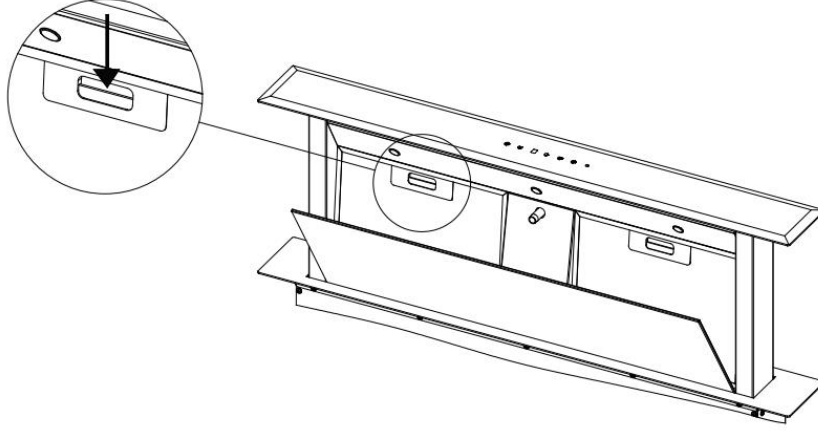

Resim 6

### **5. LAMBALARIN DEĞİŞTİRİLMESİ**

#### **5.1. LED LAMBALARIN DEĞİŞTİRİLMESİ**

Lamba değişiminde aynı tip lamba kullanılmalıdır. Lambayı değiştirmek için öncelikle cihazın elektrik bağlantısını kesiniz. Üst cam grubunu yukarı doğru çekerek yerinden çıkarınız. Kabloları dikkat ediniz (resim 7). Led lambanın soketli olan kablo bağlantısını ayırınız. Okla belirtilen tırnaklardan bastırarak led lambayı yerinden çıkarınız (resim 8). Yetkili servislerden temin edebileceğiniz led lambayı aynı işlemlerin tersini uygulayarak yerine takınız. Lambaların çalıştığını kontrol ediniz. Değişim esnasında cihazınıza zarar vermeyiniz.

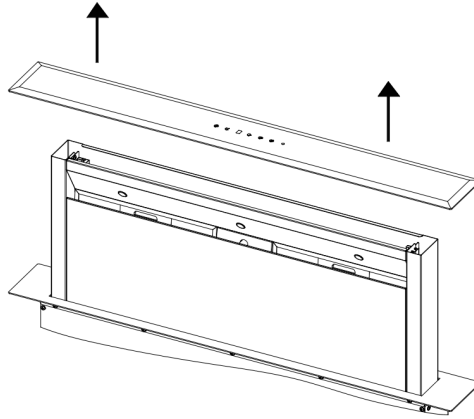

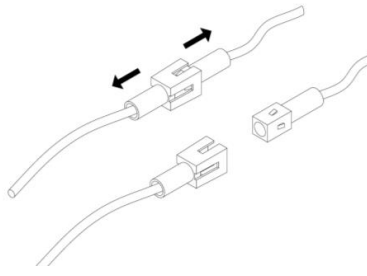

Resim 7

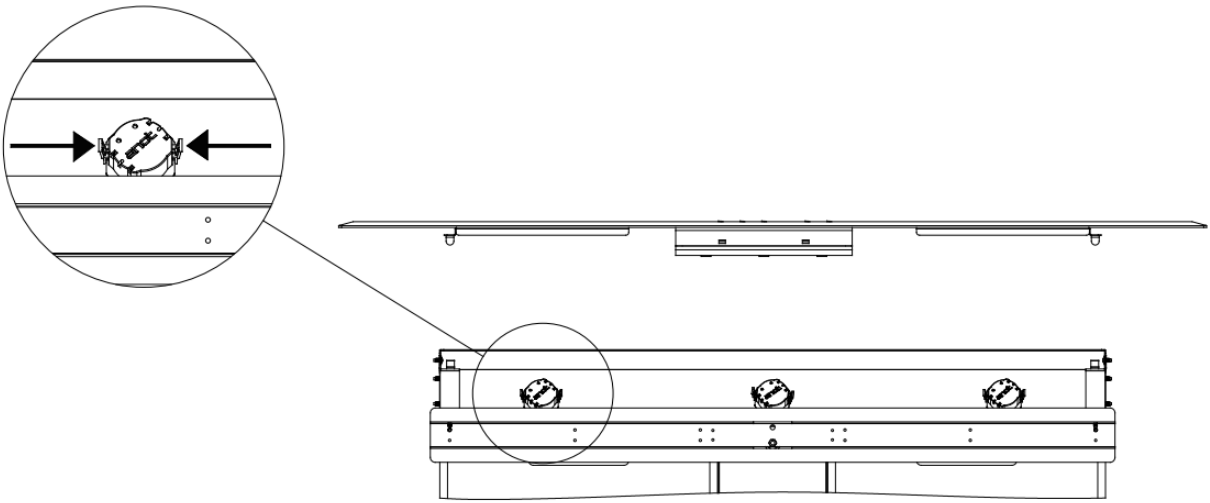

Resim 8



## **6. BAKIM ve TEMİZLİK**

Bakım ve temizliğe başlamadan önce davlumbazın elektrik bağlantısını kesiniz.

Bakım ve temizliğe başlamadan önce davlumbazın soğumasını bekleyiniz.

Cihazınızın performansı ve kullanım ömrü bakımından belirli aralıklarla (en fazla 2 ayda bir) temizlik ve bakımının yapılması gerekmektedir.

Cihazınızın iç kısımlarında ve bacasında oluşan yağlar yangın riskini artırır.

Kurumuş kirleri nemli bir bezle yumuşatınız, kazıma yapmayınız.

Alüminyum filtrelerin yağ ve kir birikmesinden dolayı cihazınızın performansı düşecektir.

Alüminyum filtreler ayda bir sabunlu sıcak suyla yada bulaşık makinesinde 60°C'de yıkanmalıdır. Filtrenin yüzeyi renk değiştirebilir. Bu durum performansı etkilememektedir, değişim gerekmemektedir.

Bulaşık makinesinde yıkarken, filtreleri sıkıştırmadan bulaşık makinesine yerleştiriniz. Sıkışık durumlarda alüminyum yüzeyler deforme olabilir.

Alüminyum filtreleri yıkadıktan sonra kurulamadan yerine takmayınız.

Karbon filtreler kesinlikle yıkanmamalıdır. Ortalama 6 ayda bir karbon filtreler değiştirilmelidir.

Elektroniğe nem girmesi nedeniyle hasar tehlikesi vardır. Kumanda elemanlarını kesinlikle yağ bezle temizlemeyin.

Yanlış temizleme sonucunda yüzey hasar görebilir. Inox (paslanmaz) yüzeyler, sadece fırçalanma yönünde temizlenmelidir.

Aspiratörün dış yüzeyleri sabunlu su veya alkol ile ıslatılmış nemli bir bezle silinmelidir.

Inox ürünler için, inox (paslanmaz) yüzey temizleyici kullanmak ürününüzün daha uzun ömürlü olmasını sağlayacaktır.

Cihazınızın yüzeyi ve kumanda paneli çizilmeye karşı hassastır. Ovucu, sert veya keski temizlik malzemeleri yüzeylere zarar verebilir. Bu tür temizlik malzemelerini kullanmayınız.

Davlumbazınızı tüy bırakmayan bir bezle kuruyunuz.

## **7. ENERJİ TASARRUFU İÇİN ÖNERİLER**

Cihazınızı daha verimli kullanabilmek için;

Minimum Ø120mm, daha verimli bir kullanım için Ø150mm tahliye borusu kullanınız.

Tahliye borusunun en az dirsek olacak şekilde bağlantısını yapınız.

Metal filtrelerin temizlik, karbon filtrelerin değişim zamanlarına dikkat ediniz.

Çok kirli alüminyum filtreleri bulaşık makinesinde diğer bulaşıklarla birlikte yıkamayınız.

Yoğun emiş gerekmediği durumlarda cihazınızı düşük devirlerde çalıştırınız.

Ocak bekini alevlemeden önce davlumbazınızı çalıştırınız.

Pişirme işleminiz bitince ortamın tamamen havalandırılabilmesi için davlumbazınızı 15 dakika daha çalıştırınız.

Nakliye ihtiyacı duyulduğunda orijinal ambalajıyla taşıyınız. Ambalaj malzemelerini çocukların ulaşamayacağı bir yerde saklayınız.

## **8. DAVLUMBAZIN ÇALIŞMAMA DURUMUNDA YAPILMASI GEREKENLER**

Servis ile temasa geçmeden önce;

Cihazınız çalışmıyor ise, fişin prize takılı olduğundan ve tesisattaki elektrik sigortasının sağlam olduğundan emin olunuz.

Tuşların kenarlarının kontrol ediniz. Tuşların çalışmasını engelleyecek kirleri temizleyiniz.

Aydınlatmalar çalışmıyorsa ampullerin sağlamlığını ve sıkılığını kontrol ediniz.

Cihazınızın bacasından ortama kirli hava giriyor ise cihazınızın baca çıkışında bulunan klapelerin çalışıp çalışmadığını kontrol ediniz.

Ürüne zarar verebilecek herhangi bir işlem yapmayınız.

Servis ve Yedek parça;

Ürününüzü ücretsiz olarak yetkili servislerimize montaj yaptırınız.

Ürününüzün yedek parçalarını satıcınız veya yetkili servisinizden temin edebilirsiniz.

Ambalajın içinde ürün ile birlikte yetkili servis listesi bulunmaktadır.

Servisiniz veya satıcınız ile temas kurduğunuzda yedek parça isteyebilmek için ürün etiketinde görebileceğiniz ürün model adını bildiriniz. Alüminyum filtreyi yerinden çıkardığınızda ürün etiketini görebilirsiniz.

Servisle temasa geçmeden önce aşağıdaki tabloya göre davlumbazınızı kontrol ediniz. Problem devam ediyor ise satıcınız ile veya yetkili servis ile temasa geçiniz.

	Elektrik bağlantısını kontrol ediniz. (Şebeke voltaj 220-240 V olmalı, Davlumbaz topraklı prize bağlanmalıdır.)	Motor anahtarını kontrol ediniz. (Motor anahtar açık konumda olmalıdır.)	Lamba anahtarını kontrol ediniz. (Lamba anahtar açık konumda olmalıdır.)	Alüminyum filtreyi kontrol ediniz. (Alüminyum kaset filtre normal şartlarda ayda bir yıkanmalıdır.)	Ampulleri kontrol ediniz. (Ampulleri sağlam olmalıdır.)	Hava çıkış bacasını kontrol ediniz. (Hava çıkış bacası açık olmalıdır.)	Karbon filtreyi kontrol ediniz. (Karbon filtre ile çalıştırmada Karbon filtre normal şartlarda 3 ayda bir değiştirilmelidir.)
Davlumbaz çalışmıyor	X	X					
Aydınlatma lambası yanmıyor	X		X		X		
Davlumbaz hava çekişi zayıf				X		X	X
Dışarı hava vermiyor (bacasız ortamlarda)				X			X

Cihazınızın kullanım (cihazın gerekli fonksiyonlarını yerine getirebilmesi için gerekli olan yedek parça bulundurma) süresi 10 yıldır.